

Mann
Tek

ELAFLEX 

APS
Hüter fließender Güter!

DDCouplings®
Dry Disconnect Couplings



Produktinformation

KilltheSpill

Version 7.2013 D



KilltheSpill

Über Mann Tek

Mann Teknik AB (Mann Tek) ist ein Unternehmen mit Sitz in Mariestad, Schweden.

Als Teil der ELAFLEX-Gruppe ist Mann Tek Hersteller sicherer und umweltfreundlicher Komponenten für den Transfer von Chemikalien, Mineralölprodukten, Gasen und anderen gefährlichen oder sensiblen Medien.

Das Hauptprodukt, Trockenkupplungen unter der Bezeichnung Dry Disconnect Couplings, (DDC), sind tropffreie Vollschlauch-Kupplungen zum auslaufsicheren Kuppeln unter Druck.

Mann Tek ist seit seiner Gründung 1995 stetig gewachsen und verfügt über hohe Kompetenz

in der Entwicklung, Herstellung und Distribution von **DDC-Trockenkupplungen**, die international aufgrund ihrer robusten Konstruktion und zuverlässigen Qualität einen führenden Ruf erworben haben.

Mann Tek ist zertifiziert nach ISO 9001. Die Produkte sind mit dem CE-Label gekennzeichnet. Ein Großteil der Typen sind nach der Europäischen Druckgerätelinie und ATEX zertifiziert. Die Produkte werden in Übereinstimmung mit den anerkannten Normen produziert, z. B. NATO STANAG 3756.

Kontakt ELAFLEX

Telefon: +49 40 540 00 5-0
E-Mail: info@elaflex.de
Internet: www.elaflex.de

Kontakt Mann Tek

Telefon: +46 501 39 32 00
E-Mail: sales@mann-tek.se
Internet: www.mann-tek.com



Inhalt

1" (Ø 56 mm) Vaterteil (Festteil) und Mutterteil (Schlauchteil)		4-8
2" (Ø 70 mm) Vaterteil (Festteil) und Mutterteil (Schlauchteil)		9-13
2½" (Ø 105 mm) Vaterteil (Festteil) und Mutterteil (Schlauchteil)		14-17
3" (Ø 119 mm) Vaterteil (Festteil) und Mutterteil (Schlauchteil)		18-21
4" (Ø 164 mm) Vaterteil (Festteil) und Mutterteil (Schlauchteil)		22-24
6" (Ø 238 mm) Vaterteil (Festteil) und Mutterteil (Schlauchteil)		25-26
8" (Ø 272 mm) Vaterteil (Festteil) und Mutterteil (Schlauchteil)		27-28
Blindkappe für Vaterteil (Festteil)		29
Blindkappe mit Druckentlastung für Vaterteil (Festteil), Übersicht und Funktionsweise		30
Druckkappe bis 10 bar für Vaterteil (Festteil)		31
Blindstopfen für Mutterteil (Schlauchteil)		31
Parkadapter für Mutterteil		32
Selektivsystem Übersicht		32
Selektivsystem 1" – 6"		33-36
Aufbau der Mann Tek Code-Nr. (Bestellnummer)		37-38
DDC-Kupplungen – Optionen und Sonderausführungen		39-46
Flanschausführungen (Dichtfläche) nach EN 1092		47
Flanschabmessungen		48-49
Flachdichtungen für Gewinde / O-Ring Materialien		50-51
Über NPT und BSP Gewinde		52
Anwendungshinweise		53
Betriebs- und Wartungshinweise		54-55
Durchflussdiagramm (Druckverlustkurve)		56
Funktionsprinzip Mann Tek Trockenkupplungen		57
Reparaturservice und Dekontaminations-Zertifikat		58
Weitere Broschüren und Infos, Kontaktadressen		60

Nachdruck und Kopien – auch in Auszügen – nur mit schriftlicher Genehmigung durch den Herausgeber.

Hinweis: Technische Änderungen vorbehalten.

1" (Ø 56 mm) Technische Information

Vaterteil (Festteil) und Mutterteil (Schlauchteil)



Gehäuse Material	Maximaler Betriebsdruck	Prüfdruck	Min. Berstdruck
Aluminium	16 bar / 232 psi	24 bar / 348 psi	80 bar / 1160 psi
Messing/Rotguss	16 bar / 232 psi	24 bar / 348 psi	80 bar / 1160 psi
Edelstahl	25 bar / 363 psi	37,5 bar / 544 psi	125 bar / 1813 psi
Titan	25 bar / 363 psi	37,5 bar / 544 psi	125 bar / 1813 psi
Hastelloy	25 bar / 363 psi	37,5 bar / 544 psi	125 bar / 1813 psi
PEEK	6 bar / 87 psi	9 bar / 131 psi	30 bar / 435 psi

Anschlüsse

¾", 1" und 1¼" BSP-Gewinde, NPT-Gewinde, metrisches Gewinde oder Flanschanschluss.

Anwendungen

Industrie/Verfahrenstechnik, Tank- und Kesselwagen, IBC-Container, Pharmazie und Petrochemie, Lokomotiven-Betankung etc. Empfohlen für den Transfer kleiner Medienmengen, einschließlich Container- und Fassbefüllung, oder anderen Anwendungen bei denen es auf die Vermeidung von Produktverlust ankommt.

Medien

Mineralölprodukte: Benzin, Diesel, Öl etc.

Chemikalien: z. B. Ethylenoxid, Propylenoxid, Acrylnitril, Butadien, Ammoniak, Vinylchlorid, Toluol, Xylol, Schwefelsäure, Phenol etc.

Gase: Gasrückführung/Gaspendelung f. div. Medien

Materialien Gehäuse

Aluminium, Messing, Edelstahl, Hastelloy und PEEK. Weitere auf Anfrage.

Dichtungen

Standard FPM (Viton®), alternativ EPDM, FFKM (Chemraz®, Kalrez®), NBR, HNBR. Weitere auf Anfrage.

Leistungsvergleich

Optimierte Durchflussleistung, niedriger Druckverlust. Details siehe Seite 56.

Empfohlene max. Durchflussrate

200 Liter/Minute (Kraftstoff)

Selektivsystem

- Vermeidung von Produktverwechslungen

Zur Vermeidung versehentlicher Produktkontamination kann jedes Vater- oder Mutterteil mit einem Selektivsystem ausgestattet werden. Jede Kupplung hat eine Anzahl von Selektivpositionen – bitte bei der Bestellung den gewünschten Code angeben, siehe S. 32 ff.

Austauschbarkeit

Kompatibel zu Trockenkupplungen anderer Hersteller.

Mutterteil mit integriertem Drehgelenk

Alle Mutterteile verfügen über ein Drehgelenk.

1" (Ø 56 mm) Vatterteil (Festteil) – mit Innengewinde

Anschluss ¹⁾ Zoll/DN	Gehäuse Material ²⁾	Dichtung		Gewicht		Mann Tek Code-Nr.
		O-Ring ³⁾	Flach- dichtung	kg	lbs	
½" BSP IG	Al	Standard: FPM/FKM (Viton®)	PUR (Polyurethan)	0,3	0,7	T1133A1101B
¾" BSP IG						T101A1101B
1" BSP IG						T103A1101B
1¼" BSP IG						T105A1101B
M 54 x 1,5 IG						T1138A1101B
½" NPT IG			-	T1132A1101		
¾" NPT IG				T102A1101		
1" NPT IG				T104A1101		
1¼" NPT IG				T106A1101		
½" BSP IG				Ms	Standard: FPM/FKM (Viton®)	PUR (Polyurethan)
¾" BSP IG	T101A2201B					
1" BSP IG	T103A2201B					
1¼" BSP IG	T105A2201B					
M 54 x 1,5 IG	T1138A2201B					
½" NPT IG	-	T1132A2201				
¾" NPT IG		T102A2201				
1" NPT IG		T104A2201				
1¼" NPT IG		T106A2201				
½" BSP IG		SS	Andere Materialien auf Anfrage			PTFE
¾" BSP IG	T101A4401A					
1" BSP IG	T103A4401A					
1¼" BSP IG	T105A4401A					
M 54 x 1,5 IG	T1138A4401A					
½" NPT IG	-			T1132A4401		
¾" NPT IG				T102A4401		
1" NPT IG				T104A4401		
1¼" NPT IG				T106A4401		
¾" BSP IG				Titan	PTFE	0,4
1" BSP IG	T103A6601A					
1¼" BSP IG	T105A6601A					
¾" NPT IG	T102A6601					
1" NPT IG	T104A6601					
1¼" NPT IG	T106A6601					
¾" BSP IG	Hastelloy	PTFE	0,8	1,8	T101A7701A	
1" BSP IG					T103A7701A	
1¼" BSP IG					T105A7701A	
¾" NPT IG					T102A7701	
1" NPT IG					T104A7701	
1¼" NPT IG	T106A7701					
¾" BSP IG	PEEK	PTFE	0,1	0,2	T101A9901A	
1" BSP IG					T103A9901A	
1¼" BSP IG					T105A9901A	
¾" NPT IG					T102A9901	
1" NPT IG					T104A9901	
1¼" NPT IG	T106A9901					

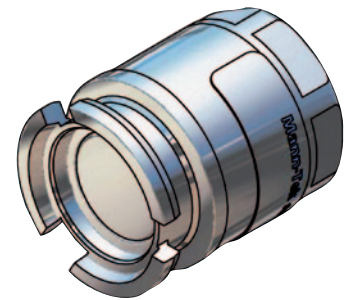

ELAFLEX Bestellnummer
Type DDC-V...
Katalogseite 347

¹⁾ IG = Innengewinde, BSP = DIN EN ISO 228, NPT = ANSI B 1.20.1

²⁾ Material: Al = Aluminium, Ms = Messing, SS = Edelstahl

³⁾ Standarddichtung FPM/FKM, alternativ EPDM, Chemraz®, Kalrez®, NBR oder HNBR. Weitere auf Anfrage.

Viton® ist ein registrierter Markenname von DuPont, DuPont Elastomers.

1" (Ø 56 mm) Vatterteil (Festteil) – mit Außengewinde

Anschluss ¹⁾ Zoll / DN	Gehäuse Material ²⁾	Dichtung ³⁾	Gewicht		Mann Tek Code-Nr.		
		O-Ring	kg	lbs			
¾" BSP AG	Al	Standard: FPM/FKM (Viton®) Andere Materialien auf Anfrage			T169A1101		
¾" NPT AG					T170A1101		
1" BSP AG					T171A1101		
1" NPT AG					T172A1101		
¾" BSP AG	Ms		Standard: FPM/FKM (Viton®) Andere Materialien auf Anfrage			T169A1101	
¾" NPT AG						T170A1101	
1" BSP AG						T171A1101	
1" NPT AG						T172A1101	
¾" BSP AG	SS			Standard: FPM/FKM (Viton®) Andere Materialien auf Anfrage			T169A4401
¾" NPT AG							T170A4401
1" BSP AG							T171A4401
1" NPT AG							T172A4401

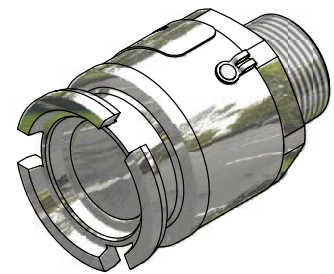

ELAFLEX Bestellnummer
Type DDC - V... AG

¹⁾ AG = Außengewinde, BSP = DIN EN ISO 228, NPT = ANSI B 1.20.1

²⁾ Material: Al = Aluminium, Ms = Messing, SS = Edelstahl

³⁾ Standarddichtung FPM/FKM. Alternative Materialien, z. B. EPDM, Chemraz®, Kalrez®, NBR oder HNBR auf Anfrage.

1" (Ø 56 mm) Vatterteil (Festteil) – mit Flanschanschluss

Flansch ¹⁾	Gehäuse Material ²⁾	Dichtung ³⁾	Gewicht		Mann Tek Code-Nr.		
		O-Ring	kg	lbs			
ohne Bohrungen	Al	Standard: FPM/FKM (Viton®) Andere Materialien auf Anfrage	1,1	2,4	T118A1101		
DN 25 PN 10/16 Type A					T123A1101		
DN 25 PN 25/40 Type A					T124A1101		
1" ASA 150					T151A1101		
1" ASA 300					T152A1101		
ohne Bohrungen	Ms		Standard: FPM/FKM (Viton®) Andere Materialien auf Anfrage	1,6	3,5	T118A2201	
DN 25 PN 10/16 Type B						T123A2201	
DN 25 PN 25/40 Type B						T124A2201	
1" ASA 150						T151A2201	
1" ASA 300						T152A2201	
ohne Bohrungen	SS			Standard: FPM/FKM (Viton®) Andere Materialien auf Anfrage	1,5	3,3	T118A4401
DN 25 PN 10/16 Type B							T123A4401
DN 25 PN 25/40 Type B							T124A4401
1" ASA 150							T151A4401
1" ASA 300							T152A4401
ohne Bohrungen	Titan	Standard: FPM/FKM (Viton®) Andere Materialien auf Anfrage			0,8	1,8	T118A6601
DN 25 PN 10/16 Type B							T123A6601
DN 25 PN 25/40 Type B							T124A6601
1" ASA 150							T151A6601
1" ASA 300							T152A6601
DN 25 PN 10/16 Type B	Hastelloy		Standard: FPM/FKM (Viton®) Andere Materialien auf Anfrage		1,7	3,8	T123A7701
DN 25 PN 25/40 Type B							T124A7701
1" ASA 150							T151A7701
1" ASA 300							T152A7701
ohne Bohrungen	PEEK				Standard: FPM/FKM (Viton®) Andere Materialien auf Anfrage	0,2	0,4
DN 25 PN 10/16 Type B				T123A9901			
DN 25 PN 25/40 Type B				T124A9901			
1" ASA 150				T151A9901			
1" ASA 300				T152A9901			

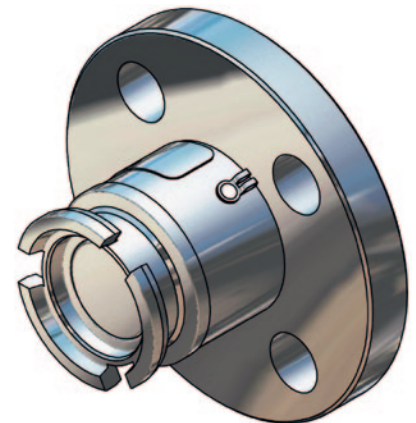

ELAFLEX Bestellnummer
Type DDC - V... -F
Katalogseite 347

¹⁾ PN 10/16/25/40 = EN 1092 (Flanschform-Typen siehe S. 47), ASA = ANSI B 16.5, 150 oder 300 lb/sq. in.

²⁾ Material: Al = Aluminium, Ms = Messing, SS = Edelstahl

³⁾ Standarddichtung FPM/FKM. Alternative Materialien, z. B. EPDM, Chemraz®, Kalrez®, NBR oder HNBR auf Anfrage.

Viton® ist ein registrierter Markenname von DuPont, DuPont Elastomers.

1" (Ø 56 mm) Mutterteil (Schlauchteil) – mit Innengewinde

Anschluss ¹⁾ Zoll/DN	Gehäuse Material ²⁾	Dichtung		Gewicht		Mann Tek Code-Nr.
		O-Ring ³⁾	Flach- dichtung	kg	lbs	
½" BSP IG	Al	Standard: FPM/FKM (Viton®)	PUR (Polyurethan)	0,5	1.1	S1133A1101B
¾" BSP IG						S101A1101B
1" BSP IG						S103A1101B
1¼" BSP IG						S105A1101B
M 54 x 1,5 IG						S1138A1101B
½" NPT IG			S1132A1101			
¾" NPT IG			S102A1101			
1" NPT IG			S104A1101			
1¼" NPT IG			S106A1101			
½" BSP IG			Ms	Andere Materialien auf Anfrage	PUR (Polyurethan)	1,4
¾" BSP IG	S101A2201B					
1" BSP IG	S103A2201B					
1¼" BSP IG	S105A2201B					
M 54 x 1,5 IG	S1138A2201B					
½" NPT IG	S1132A2201					
¾" NPT IG	S102A2201					
1" NPT IG	S104A2201					
1¼" NPT IG	S106A2201					
½" BSP IG	SS	Andere Materialien auf Anfrage			PTFE	1,3
¾" BSP IG			S101A4401A			
1" BSP IG			S103A4401A			
1¼" BSP IG			S105A4401A			
M 54 x 1,5 IG			S1138A4401A			
½" NPT IG			S1132A4401			
¾" NPT IG			S102A4401			
1" NPT IG			S104A4401			
1¼" NPT IG	S106A4401					
¾" BSP IG	Titan	Andere Materialien auf Anfrage	PTFE	0,7	1.5	S101A6601A
1" BSP IG						S103A6601A
1¼" BSP IG			S105A6601A			
¾" NPT IG			S102A6601			
1" NPT IG			S104A6601			
1¼" NPT IG	S106A6601					
¾" BSP IG	Hastelloy	Andere Materialien auf Anfrage	PTFE	1,5	3.3	S101A7701A
1" BSP IG						S103A7701A
1¼" BSP IG			S105A7701A			
¾" NPT IG			S102A7701			
1" NPT IG			S104A7701			
1¼" NPT IG	S106A7701					
¾" BSP IG	PEEK	Andere Materialien auf Anfrage	PTFE	0,3	0.7	S101A9901A
1" BSP IG						S103A9901A
1¼" BSP IG			S105A9901A			
¾" NPT IG			S102A9901			
1" NPT IG			S104A9901			
1¼" NPT IG	S106A9901					

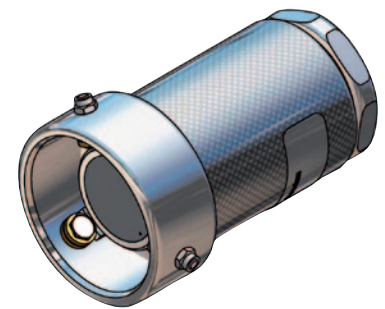

ELAFLEX Bestellnummer
Type DDC-M...
Katalogseite 345

¹⁾ IG = Innengewinde, BSP = DIN EN ISO 228, NPT = ANSI B 1.20.1

²⁾ Material: Al = Aluminium, Ms = Messing, SS = Edelstahl

³⁾ Standarddichtung FPM/FKM, alternativ EPDM, Chemraz®, Kalrez®, NBR oder HNBR. Weitere auf Anfrage.

Viton® ist ein registrierter Markenname von DuPont, DuPont Elastomers.

1" (Ø 56 mm) Mutterteil (Schlauchteil) – mit Außengewinde

Anschluss ¹⁾ Zoll / DN	Gehäuse Material ²⁾	Dichtung ³⁾	Gewicht		Mann Tek Code-Nr.	
		O-Ring	kg	lbs		
¾" BSP AG	Al	Standard: FPM/FKM (Viton®) Andere Materialien auf Anfrage			S169A1101	
¾" NPT AG					S170A1101	
1" BSP AG					S171A1101	
1" NPT AG					S172A1101	
¾" BSP AG	Ms					S169A1101
¾" NPT AG						S170A1101
1" BSP AG						S171A1101
1" NPT AG						S172A1101
¾" BSP AG	SS					S169A4401
¾" NPT AG						S170A4401
1" BSP AG						S171A4401
1" NPT AG						S172A4401
			1,4	3.0		

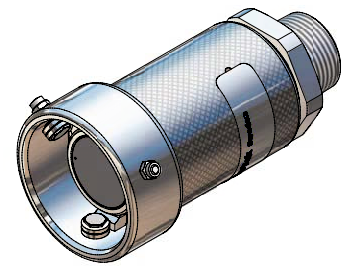

ELAFLEX Bestellnummer
Type DDC - M...AG

¹⁾ AG = Außengewinde, BSP = DIN EN ISO 228, NPT = ANSI B 1.20.1

²⁾ Material: Al = Aluminium, Ms = Messing, SS = Edelstahl

³⁾ Standarddichtung FPM/FKM. Alternative Materialien,

z. B. EPDM, Chemraz®, Kalrez®, NBR oder HNBR auf Anfrage.

1" (Ø 56 mm) Mutterteil – mit Flanschanschluss

Flansch ¹⁾	Gehäuse Material ²⁾	Dichtung ³⁾	Gewicht		Mann Tek Code-Nr.	
		O-Ring	kg	lbs		
ohne Bohrungen	Al	Standard: FPM/FKM (Viton®) Andere Materialien auf Anfrage	1,1	2.4	S118A1101	
DN 25 PN 10/16 Type A					S123A1101	
DN 25 PN 25/40 Type A					S124A1101	
¾" ASA 150					S149A1101	
1" ASA 150					S151A1101	
1" ASA 300					S152A1101	
DN 25 DIN 11864					S1151A1101	
ohne Bohrungen	Ms			1,6	3.5	S118A2201
DN 25 PN 10/16 Type B						S123A2201
DN 25 PN 25/40 Type B						S124A2201
¾" ASA 150						S149A2201
1" ASA 150						S151A2201
1" ASA 300						S152A2201
ohne Bohrungen	SS			2,2	4.9	S118A4401
DN 25 PN 10/16 Type B						S123A4401
DN 25 PN 25/40 Type B						S124A4401
¾" ASA 150						S149A4401
1" ASA 150						S151A4401
1" ASA 300						S152A4401
ohne Bohrungen	Titan			1,2	2.7	S118A6601
DN 25 PN 10/16 Type B						S123A6601
DN 25 PN 25/40 Type B		S124A6601				
1" ASA 150		S151A6601				
1" ASA 300		S152A6601				
DN 25 PN 10/16 Type B	Hastelloy		2,5	5.5	S123A7701	
DN 25 PN 25/40 Type B					S124A7701	
1" ASA 150					S151A7701	
1" ASA 300					S152A7701	
ohne Bohrungen	PEEK		0,5	1.1	S118A9901	
DN 25 PN 10/16 Type B					S123A9901	
DN 25 PN 25/40 Type B					S124A9901	
1" ASA 150					S151A9901	
1" ASA 300					S152A9901	

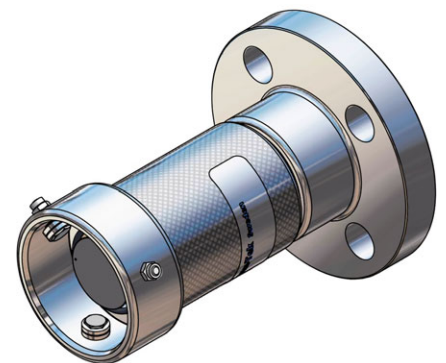

ELAFLEX Bestellnummer
Type DDC - M...-F

¹⁾ PN 10/16/25/40 = EN 1092
(Flanschform-Typen siehe S. 47),
ASA = ANSI B 16.5, 150 o. 300 psi,
DIN 11864 = DIN 11864-2
(Aseptik-Flansch)

²⁾ Material: Al = Aluminium, Ms = Messing,
SS = Edelstahl

³⁾ Standarddichtung FPM/FKM.
Alternative Materialien, z. B. EPDM,
Chemraz®, Kalrez®, NBR oder HNBR
auf Anfrage.

Viton® ist ein registrierter Markenname
von DuPont, DuPont Elastomers.

AdBlue® ist ein eingetragenes
Warenzeichen des VDA.

2" (Ø 70 mm) Technische Information

Vaterteil (Festteil) und Mutterteil (Schlauchteil)



Kupplung nach NATO STANAG 3756

Gehäuse Material	Maximaler Betriebsdruck	Prüfdruck	Min. Berstdruck
Aluminium	16 bar / 232 psi	24 bar / 348 psi	80 bar / 1160 psi
Messing/Rotguss	16 bar / 232 psi	24 bar / 348 psi	80 bar / 1160 psi
Edelstahl	25 bar / 363 psi	37,5 bar / 544 psi	125 bar / 1813 psi
Titan	25 bar / 363 psi	37,5 bar / 544 psi	125 bar / 1813 psi
Hastelloy	25 bar / 363 psi	37,5 bar / 544 psi	125 bar / 1813 psi
PEEK	6 bar / 87 psi	9 bar / 131 psi	30 bar / 435 psi

Anschlüsse

1½" und 2" BSP-Gewinde, NPT-Gewinde, S60x6-Gewinde oder Flanschanschluss.

Anwendungen

Industrie/Verfahrenstechnik, Tank- und Kesselwagen, ISO Tank-Container, IBC-Container, Pharmazie und Petrochemie oder anderen Anwendungen bei denen es auf die Vermeidung von Produktverlust ankommt.

Medien

Mineralölprodukte: Benzin, Diesel, Öl etc.

Chemikalien: z. B. AdBlue®, Ethylenoxid, Propylenoxid, Acrylnitril, Butadien, Ammoniak, Vinylchlorid, Toluol, Xylol, Schwefelsäure, Phenol, Salzlösung etc.

Gas: Gasrückführung/Gaspendelung für div. Medien
Pulverförmige Medien

Materialien Gehäuse

Aluminium, Messing/Rotguss, Edelstahl, Hastelloy und PEEK. Weitere auf Anfrage.

Dichtungen

Standarddichtungen FPM (Viton®), EPDM, FFKM (Chemraz®, Kalrez®), NBR. Weitere auf Anfrage.

Leistungsvergleich

Optimierte Durchflussleistung, niedriger Druckverlust. Details siehe Seite 56.

Empfohlene max. Durchflussrate

900 Liter/Minute (Kraftstoff)

Selektivsystem

- Vermeidung von Produktverwechslungen

Zur Vermeidung versehentlicher Produktkontamination kann jedes Vater- oder Mutterteil mit einem Selektivsystem ausgestattet werden. Jede Kupplung hat eine Anzahl von Selektivpositionen – bitte bei der Bestellung den gewünschten Code angeben, siehe S. 32 ff.

Austauschbarkeit

Kompatibel zu Trockenkupplungen anderer Hersteller.

Mutterteil mit integriertem Drehgelenk

Alle Mutterteile verfügen über ein Drehgelenk.

2" (Ø 70 mm) Vatterteil (Festteil) – mit Innengewinde

Anschluss ¹⁾ Zoll/DN	Gehäuse Material ²⁾	Dichtung		Gewicht		Mann Tek Code-Nr.		
		O-Ring ³⁾	Flach- dichtung	kg	lbs			
1½" BSP IG	Al	Standard: FPM/FKM (Viton®)	PUR (Polyurethan)	0,4	0,8	T207A1101B		
2" BSP IG						T210A1101B		
S60x6 IG						T2108A1101B		
W2" - 7 IG						T2112A1101B		
1½" NPT IG	Al		Andere Materialien auf Anfrage	—	0,4	0,8	T208A1101	
2" NPT IG							T211A1101	
1½" BSP IG	Ms			PUR (Polyurethan)	1,2	2,7	2,7	T207A2201B
2" BSP IG								T210A2201B
S60x6 IG								T2108A2201B
W2" - 7 IG								T2112A2201B
1½" NPT IG	Ms			Andere Materialien auf Anfrage	—	0,4	0,9	T208A2201
2" NPT IG								T211A2201
1½" BSP IG	SS	PTFE			1,1	2,4	2,4	T207A4401A
2" BSP IG								T210A4401A
S60x6 IG								T2108A4401A
1½" NPT IG	SS	Andere Materialien auf Anfrage			—	1,2	2,7	T208A4401
2" NPT IG			T211A4401					
1½" BSP IG	Titan		PTFE		0,6	1,3	1,3	T207A6601A
2" BSP IG								T210A6601A
1½" NPT IG								T208A6601
2" NPT IG								T211A6601
1½" BSP IG	Hastelloy		Andere Materialien auf Anfrage		PTFE	0,6	1,3	T207A7701A
2" BSP IG				T210A7701A				
1½" NPT IG				T208A7701				
2" NPT IG				T211A7701				
1½" BSP IG	PEEK			PTFE	0,3	0,6	0,6	T207A9901A
2" BSP IG								T210A9901A
1½" NPT IG		T208A9901						
2" NPT IG		T211A9901						

Kupplung nach
NATO STANAG 3756

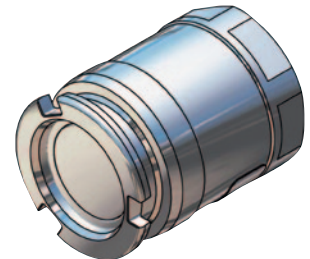

ELAFLEX Bestellnummer
Type DDC - V...
Katalogseite 347

- ¹⁾ IG = Innengewinde, BSP = DIN EN ISO 228, NPT = ANSI B 1.20.1, S60x6 = Gewinde für IBC, W2" = Heizöltank-Anschluss Schweden
²⁾ Material: Al = Aluminium, Ms=Messing, SS=Edelstahl
³⁾ Standarddichtung FPM/FKM. Alternative Materialien, z.B. EPDM, Chemraz®, Kalrez®, NBR oder HNBR auf Anfrage.

2" (Ø 70 mm) Vatterteil (Festteil) – mit Außengewinde

Flansch ¹⁾	Gehäuse Material ²⁾	Dichtung ³⁾	Gewicht		Mann Tek Code-Nr.	
		O-Ring	kg	lbs		
2" BSP AG	Al	Standard: FPM/FKM (Viton®)	1,0	2,2	T278A1101	
2" NPT AG					T279A1101	
W2" - 7 AG					T2123A1101	
2" BSP AG	Ms		Andere Materialien auf Anfrage	1,0	2,2	T278A2201
2" NPT AG						T279A2201
W2" - 7 AG						T2123A2201
2" BSP AG	SS	Andere Materialien auf Anfrage		1,0	2,2	T278A4401
2" NPT AG						T279A4401

Kupplung nach
NATO STANAG 3756



ELAFLEX Bestellnummer
Type DDC - V... AG

- ¹⁾ AG = Außengewinde, BSP = DIN EN ISO 228, NPT = ANSI B 1.20.1
²⁾ Material: Al = Aluminium, Ms = Messing, SS = Edelstahl
³⁾ Standarddichtung FPM/FKM. Alternative Materialien, z.B. EPDM, Chemraz®, Kalrez®, NBR oder HNBR auf Anfrage.

Viton® ist ein registrierter Markenname von DuPont, DuPont Elastomers.

2" (Ø 70 mm) Vaterteil (Festteil) – mit Flanschanschluss

Flansch ¹⁾	Gehäuse Material ²⁾	Dichtung ³⁾	Gewicht		Mann Tek Code-Nr.	
		O-Ring	kg	lbs		
ohne Bohrungen Ø 165 mm	AI	Standard: FPM/FKM (Viton®)	1,0	2,2	T219B1101	
DN 40 PN 10/16 Type A			0,9	2,0	T227B1101	
1½" ASA 150			0,8	1,8	T255B1101	
DN 50 PN 10/16 Type A			1,0	2,2	T230B1101	
2" ASA 150			0,9	2,0	T257B1101	
DIN 28459 'TW 1' / DN 80			0,9	2,0	T265B1101	
ohne Bohrungen Ø 165 mm	RG		3,3	7,3	T219B2201	
DN 40 PN 10/16 Type B			2,5	5,5	T227B2201	
DN 40 PN 25/40 Type B					T228B2201	
1½" ASA 150			2,2	4,9	T255B2201	
1½" ASA 300					T256B2201	
DN 50 PN 10/16 Type B			3,1	6,8	T230B2201	
DN 50 PN 25/40 Type B					T231B2201	
2" ASA 150			2,5	5,1	T257B2201	
2" ASA 300					T258B2201	
DIN 28459 'TW 1' / DN 80			2,4	5,3	T265B2201	
ohne Bohrungen Ø 165 mm o. Bohrungen Ø 165 mm **)			SS	3,2	7,1	T219B4401
DN 40 PN 10/16 Type B				2,4	5,3	T227B4401
DN 40 PN 10/16 Type B **)						T227B4401F
DN 40 PN 25/40 Type B				2,4	5,3	T228B4401
DN 40 PN 25/40 Type B **)					T228B4401F	
1½" ASA 150	1,7			3,8	T255B4401	
1½" ASA 150 **)					T255B4401F	
1½" ASA 300	2,1			4,6	T256B4401	
1½" ASA 300 **)				T256B4401F		
DN 50 PN 25/40 Type E *)	2,9	6,4		T229B4401		
DN 50 PN 10/16 Type B	2,7	6,0		T230B4401		
DN 50 PN 10/16 Type B **)				T230B4401F		
DN 50 PN 25/40 Type B	3,0	6,6		T231B4401		
DN 50 PN 25/40 Type B **)				T231B4401F		
2" ASA 150	2,4	5,3		T257B4401		
2" ASA 150 **)				T257B4401F		
2" ASA 300	2,5	5,5		T258B4401		
2" ASA 300 **)				T258B4401F		
DIN 28459 'TW 1' / DN 80				T265B4401		
DN 50 DIN 11864				T2152B4401		
ohne Bohrungen Ø 165 mm	Titan			T219A6601		
DN 40 PN 10/16 Type B				T227A6601		
DN 40 PN 25/40 Type B				T228A6601		
1½" ASA 150		1,7	3,8	T255A6601		
1½" ASA 300				T256A6601		
DN 50 PN 10/16 Type B				T230A6601		
DN 50 PN 25/40 Type B				T231A6601		
2" ASA 150				T257A6601		
2" ASA 300			T258A6601			
ohne Bohrungen Ø 165 mm	Hastelloy			T219A7701		
DN 40 PN 10/16 Type B				T227A7701		
DN 40 PN 25/40 Type B				T228A7701		
1½" ASA 150				T255A7701		
1½" ASA 300 B				T256A7701		
DN 50 PN 10/16 Type B				T230A7701		
DN 50 PN 25/40 Type B				T231A7701		
2" ASA 150				T257A7701		
2" ASA 300			T258A7701			
ohne Bohrungen Ø 165 mm	PEEK			T219A9901		
DN 40 PN 10/16 Type B		1,0	2,0	T227A9901		
1½" ASA 150				T255A9901		
DN 50 PN 10/16 Type B		1,0	2,0	T230A9901		
2" ASA 150		1,0	2,0	T257A9901		

Kupplung nach
NATO STANAG 3756

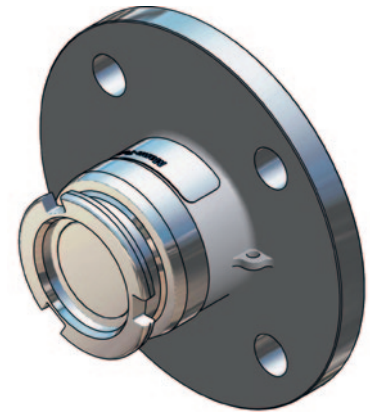

ELAFLEX Bestellnummer
Type DDC-V...-F
Katalogseite 347

*) Type E (mit Vorsprung), EN 1092-1, siehe S. 47

**) Flanschstärke nach Norm

1) PN 10/16/25/40 = EN 1092 (Flanschform-Typen siehe S. 47), ASA = ANSI B 16.5, 150 o. 300 psi, DIN 28459 = (alte Norm 'TW', 10 bar), DIN 11864 = DIN 11864-2 (Aseptik-Flansch)

2) Material: AI = Aluminium, RG = Rotguss, SS = Edelstahl

3) Standarddichtung FPM/FKM. Alternative Materialien, z. B. EPDM, Chemraz®, Kalrez®, NBR oder HNBR auf Anfrage.

Viton® ist ein registrierter Markenname von DuPont, DuPont Elastomers.

2" (Ø 70 mm) Mutterteil (Schlauchteil) – mit Innengewinde

Anschluss ¹⁾ Zoll/DN	Gehäuse Material ²⁾	Dichtung		Gewicht		Mann Tek Code-Nr.
		O-Ring ³⁾	Flach- dichtung	kg	lbs	
1½" BSP IG	Al	Standard: FPM/FKM (Viton®)	PUR (Polyurethan)	1,2	2,7	S207A1101B
1½" BSP IG-Sonderausf.*)						S207A1101BI
2" BSP IG				1,1	2,4	S210A1101B
2" BSP IG-Sonderausf.*)				1,1	2,4	S210A1101BI
1½" NPT IG			-	1,1	2,4	S208A1101
1½" NPT IG-Sonderausf.*)						S208A1101I
2" NPT IG				1,1	2,4	S211A1101
2" NPT IG-Sonderausf.*)						S211A1101I
1½" BSP IG	Ms	Standard: FPM/FKM (Viton®)	PUR (Polyurethan)	2,6	5,7	S207A2201B
1½" BSP IG-Sonderausf.*)						S207A2201BI
2" BSP IG				2,4	5,3	S210A2201B
2" BSP IG-Sonderausf.*)						S210A2201BI
1½" NPT IG			-	2,5	5,5	S208A2201
1½" NPT IG-Sonderausf.*)						S208A2201I
2" NPT IG				2,5	5,5	S211A2201
2" NPT IG-Sonderausf.*)						S211A2201I
1½" BSP IG	SS	Andere Materialien auf Anfrage	PTFE	2,5	5,5	S207A4401A
2" BSP IG				2,3	5,1	S210A4401A
1½" NPT IG			-	2,4	5,3	S208A4401
2" NPT IG				2,3	5,1	S211A4401
1½" BSP IG	Titan	Andere Materialien auf Anfrage	PTFE	1,3	2,9	S207A6601A
2" BSP IG				1,3	2,9	S210A6601A
1½" NPT IG			-	1,4	3,1	S208A6601
2" NPT IG						S211A6601
1½" BSP IG	Hastelloy	Andere Materialien auf Anfrage	PTFE	2,3	5,1	S207A7701A
2" BSP IG				2,3	5,1	S210A7701A
1½" NPT IG			-	2,3	5,1	S208A7701
2" NPT IG				2,3	5,1	S211A7701
1½" BSP IG	PEEK	Andere Materialien auf Anfrage	PTFE	1,3	2,9	S207A9901A
2" BSP IG						S210A9901A
1½" NPT IG			-			S208A9901
2" NPT IG				1,3	2,9	S211A9901

Kupplung nach
NATO STANAG 3756



ELAFLEX Bestellnummer
Type DDC-M...
Katalogseite 345

*) Sonderausführung, angepasst für
ältere Typen von Emco Wheaton

1) IG = Innengewinde,
BSP = DIN EN ISO 228,
NPT = ANSI B 1.20.1

2) Material: Al = Aluminium, Ms = Messing,
SS = Edelstahl

3) Standarddichtung FPM/FKM.
Alternative Materialien, z. B. EPDM,
Chemraz®, Kalrez®, NBR oder HNBR
auf Anfrage.

2" (Ø 70 mm) Mutterteil (Schlauchteil) – mit Außengewinde

Flansch ¹⁾	Gehäuse Material ²⁾	Dichtung ³⁾	Gewicht		Mann Tek Code-Nr.
		O-Ring	kg	lbs	
2" BSP AG	Al	Standard: FPM/FKM (Viton®)			S278A1101
2" NPT AG					S279A1101
S60x6 AG					S2109A1101
W2" - 7 AG			1,3	2,1	S2123A1101
2" BSP AG	Ms	Andere Materialien auf Anfrage			S278A2201
2" NPT AG					S279A2201
S60x6 AG					S2109A2201
W2" - 7 AG					S2123A2201
2" BSP AG	SS	Andere Materialien auf Anfrage	2,3	5,1	S278A4401
2" NPT AG					S279A4401
S60x6 AG					S2109A4401

Kupplung nach
NATO STANAG 3756

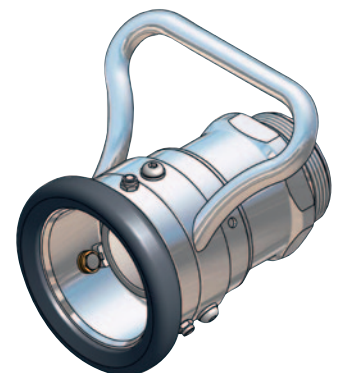

ELAFLEX Bestellnummer
Type DDC-M... AG

1) AG = Außengewinde, BSP = DIN EN ISO 228, NPT = ANSI B 1.20.1,
W2" = Heizöltank-Anschluss Schweden

2) Material: Al = Aluminium, Ms = Messing, SS = Edelstahl

3) Standarddichtung FPM/FKM. Alternative Materialien,
z. B. EPDM, Chemraz®, Kalrez®, NBR oder HNBR auf Anfrage.

Viton® ist ein registrierter Markenname von DuPont, DuPont Elastomers.

2" (Ø 70 mm) Mutterteil – mit Flanschanschluss

Flansch ¹⁾	Gehäuse Material ²⁾	Dichtung ³⁾	Gewicht		Mann Tek Code-Nr.							
		O-Ring	kg	lbs								
ohne Bohrungen Ø 165 mm	AI	Standard: FPM/FKM (Viton®)			S219A1101							
DN 40 PN 10/16 Type A					S227A1101							
1½" ASA 150					S255A1101							
DN 50 PN 10/16 Type A					2,3 5.1 S230A1101							
2" ASA 150					S257A1101							
DIN 28459 'TW 1' / DN 80					S265A1101							
ohne Bohrungen Ø 165 mm	RG				Andere Materialien auf Anfrage			S219A2201				
DN 40 PN 10/16 Type B								S227A2201				
DN 40 PN 25/40 Type B								S228A2201				
1½" ASA 150								5,1 11.2 S255A2201				
1½" ASA 300								S256A2201				
DN 50 PN 10/16 Type B								S230A2201				
DN 50 PN 25/40 Type B								S231A2201				
2" ASA 150								5,1 11.2 S257A2201				
2" ASA 300								S258A2201				
DIN 28459 'TW 1' / DN 80								S265A2201				
ohne Bohrungen Ø 165 mm o. Bohrungen Ø 165 mm **)								SS	Standard: FPM/FKM (Viton®)			S219A4401
DN 40 PN 10/16 Type B												S219A4401F
DN 40 PN 10/16 Type B **)	S227A4401											
DN 40 PN 25/40 Type B	S227A4401F											
DN 40 PN 25/40 Type B **)	S228A4401											
1½" ASA 150	S228A4401F											
1½" ASA 150 **)	S255A4401											
1½" ASA 300	S255A4401F											
1½" ASA 300 **)	S256A4401											
DN 50 PN 25/40 Type E *)	6,6 14.6 S256A4401F											
DN 50 PN 10/16 Type B	S229A4401											
DN 50 PN 10/16 Type B **)	5,4 11.9 S230A4401											
DN 50 PN 25/40 Type B	S230A4401F											
DN 50 PN 25/40 Type B **)	5,4 11.9 S231A4401											
2" ASA 150	S231A4401F											
2" ASA 150 **)	5,1 11.2 S257A4401											
2" ASA 300	5,1 11.2 S257A4401F											
2" ASA 300 **)	S258A4401											
DIN 28459 'TW 1' / DN 80	2,5 5.5 S258A4401F											
DN 50 DIN 11864	S265A4401											
ohne Bohrungen Ø 165 mm	Titan	Standard: FPM/FKM (Viton®)			S219A6601							
DN 40 PN 10/16 Type B					S227A6601							
DN 40 PN 25/40 Type B					S228A6601							
1½" ASA 150					S255A6601							
1½" ASA 300					S256A6601							
DN 50 PN 10/16 Type B					S230A6601							
DN 50 PN 25/40 Type B					S231A6601							
2" ASA 150					S257A6601							
2" ASA 300					S258A6601							
ohne Bohrungen Ø 165 mm					Hastelloy	Standard: FPM/FKM (Viton®)			S219A7701			
DN 40 PN 10/16 Type B	S227A7701											
DN 40 PN 25/40 Type B	S228A7701											
1½" ASA 150	S255A7701											
1½" ASA 300	S256A7701											
DN 50 PN 10/16 Type B	5,4 11.9 S230A7701											
DN 50 PN 25/40 Type B	S231A7701											
2" ASA 150	S257A7701											
2" ASA 300	S258A7701											
ohne Bohrungen Ø 165 mm	PEEK	Standard: FPM/FKM (Viton®)			S219A9901							
DN 40 PN 10/16 Type B					5,4 11.9 S227A9901							
1½" ASA 150 Type B					S255A9901							
DN 50 PN 10/16 Type B					5,4 11.9 S230A9901							
2" ASA 150					S257A9901							

Kupplung nach
NATO STANAG 3756

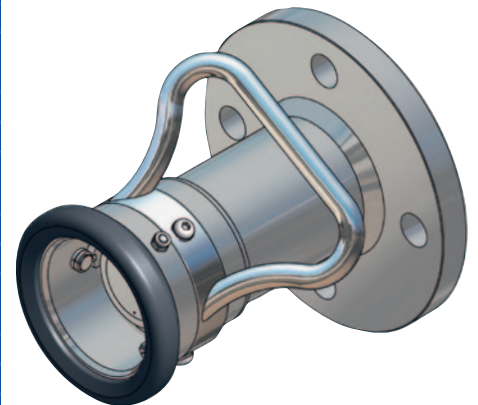

ELAFLEX Bestellnummer
Type DDC - M... F

*) Type E (mit Vorsprung), EN 1092-1, siehe S. 47

***) Flanschstärke nach Norm

1) PN 10/16/25/40 = EN 1092 (Flanschform-Typen siehe S. 47), ASA = ANSI B 16.5, 150 o. 300 psi, DIN 28459 = (alte Norm 'TW', 10 bar), DIN 11864 = DIN 11864-2 (Aseptik-Flansch)

2) Material: AI = Aluminium, RG = Rotguss, SS = Edelstahl

3) Standarddichtung FPM/FKM. Alternative Materialien, z. B. EPDM, Chemraz®, Kalrez®, NBR oder HNBR auf Anfrage.

Viton® ist ein registrierter Markenname von DuPont, DuPont Elastomers.

2½" (Ø 105 mm) Technische Information

Vaterteil (Festteil) und Mutterteil (Schlauchteil)



Kupplung nach NATO STANAG 3756

Gehäuse Material	Maximaler Betriebsdruck	Prüfdruck	Min. Berstdruck
Aluminium	10 bar / 145 psi	15 bar / 218 psi	50 bar / 726 psi
Messing/Rotguss	16 bar / 232 psi	24 bar / 348 psi	80 bar / 1160 psi
Edelstahl	25 bar / 363 psi	37,5 bar / 544 psi	125 bar / 1813 psi
Titan	25 bar / 363 psi	37,5 bar / 544 psi	125 bar / 1813 psi
Hastelloy	25 bar / 363 psi	37,5 bar / 544 psi	125 bar / 1813 psi
PEEK	6 bar / 87 psi	9 bar / 131 psi	30 bar / 435 psi

Anschlüsse

2½" und 3" BSP-Gewinde, NPT-Gewinde oder Flanschanschluss.

Anwendungen

Be- und Entladung von Tank- und Kesselwagen, die Befüllung von Tanks / Containern und andere Anwendungen bei denen es auf die Vermeidung von Produktverlust ankommt.

Medien

Mineralölprodukte: Benzin, Diesel, Öl etc.

Chemikalien: z. B. Butadien, Ammoniak, Vinylchlorid, Toluol, Xylol, Schwefelsäure, Phenol etc.

Gas: Gasrückführung/ Gaspendelung

Pulverförmige Medien

Materialien Gehäuse

Aluminium, Messing/Rotguss, Edelstahl, Hastelloy und PEEK. Weitere auf Anfrage.

Dichtungen

Standarddichtungen FPM (Viton®), EPDM, FFKM (Chemraz®, Kalrez®), NBR. Weitere auf Anfrage.

Leistungsvergleich

Optimierte Durchflussleistung, niedriger Druckverlust. Details siehe Seite 56.

Empfohlene max. Durchflussrate

1500 Liter/Minute (Kraftstoff)

Selektivsystem

- Vermeidung von Produktverwechslungen

Zur Vermeidung versehentlicher Produktkontamination kann jedes Vater- oder Mutterteil mit einem Selektivsystem ausgestattet werden. Jede Kupplung hat eine Anzahl von Selektivpositionen – bitte bei der Bestellung den gewünschten Code angeben, siehe S. 32 ff.

Austauschbarkeit

Kompatibel zu Trockenkupplungen anderer Hersteller.

Mutterteil mit integriertem Drehgelenk

Alle Mutterteile verfügen über ein Drehgelenk.

2 1/2" (Ø 105 mm) Vaterteil (Festteil) – mit Innengewinde

Anschluss ¹⁾ Zoll/DN	Gehäuse Material ²⁾	Dichtung		Gewicht		Mann Tek Code-Nr.
		O-Ring ³⁾	Flach- dichtung	kg	lbs	
2 1/2" BSP IG	Al	Standard: FPM/FKM (Viton®)	PUR	1,0	2,2	T312D1101B
3" BSP IG			(Polyurethan)	1,0	2,2	T314D1101B
2 1/2" NPT IG			—	1,0	2,2	T313D1101
3" NPT IG			—	1,1	2,4	T315D1101
2 1/2" BSP IG	RG	Standard: FPM/FKM (Viton®)	PUR	2,7	6,0	T312D2201B
3" BSP IG			(Polyurethan)	2,9	6,4	T314D2201B
2 1/2" NPT IG			—	2,9	6,4	T313D2201
3" NPT IG			—	3,2	7,1	T315D2201
2 1/2" BSP IG	SS	Andere Materialien auf Anfrage	PTFE	2,5	5,5	T312B4401A
3" BSP IG			—	3,1	6,8	T314B4401A
2 1/2" NPT IG			—	2,7	6,0	T313B4401
3" NPT IG			—	3,7	8,2	T315B4401
2 1/2" BSP IG	Hastelloy	Andere Materialien auf Anfrage	PTFE	2,6	5,7	T312A7701A
3" BSP IG			—			T314A7701A
2 1/2" NPT IG			—			T313A7701
3" NPT IG			—			T315A7701
2 1/2" BSP IG	PEEK	Andere Materialien auf Anfrage	PTFE			T312A9901A
3" BSP IG			—			T314A9901A
2 1/2" NPT IG			—			T313A9901
3" NPT IG			—			T315A9901

Kupplung nach
NATO STANAG 3756

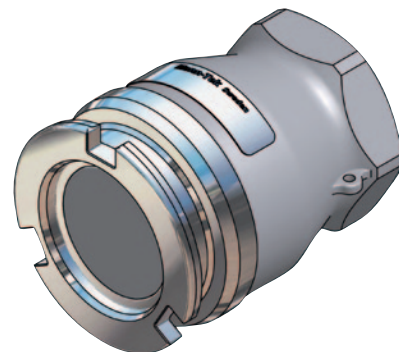

ELAFLEX Bestellnummer
Type DDC - V...
Katalogseite 347

¹⁾ IG = Innengewinde, BSP = DIN EN ISO 228, NPT = ANSI B 1.20.1

²⁾ Material: Al = Aluminium, RG = Rotguss, SS = Edelstahl

³⁾ Standarddichtung FPM/FKM. Alternative Materialien, z. B. EPDM, Chemraz®, Kalrez®, NBR oder HNBR auf Anfrage.

Viton® ist ein registrierter Markenname von DuPont, DuPont Elastomers.

2 1/2" (Ø 105 mm) Vaterteil (Festteil) – mit Außengewinde

Anschluss ¹⁾ Zoll / DN	Gehäuse Material ²⁾	Dichtung ³⁾	Gewicht		Mann Tek Code-Nr.	
		O-Ring	kg	lbs		
2 1/2" BSP AG	Al	Standard: FPM/FKM (Viton®)		1,0	2,2	T380A1101
3" BSP AG						T382A1101
2 1/2" NPT AG						T381A1101
3" NPT AG						T383A1101
2 1/2" BSP AG	RG	Andere Materialien auf Anfrage				T380A2201
3" BSP AG						T382A2201
2 1/2" NPT AG						T381A2201
3" NPT AG						T383A2201
2 1/2" BSP AG	SS	Andere Materialien auf Anfrage				T380A4401
3" BSP AG						T382A4401
2 1/2" NPT AG						T381A4401
3" NPT AG						T383A4401

Kupplung nach
NATO STANAG 3756

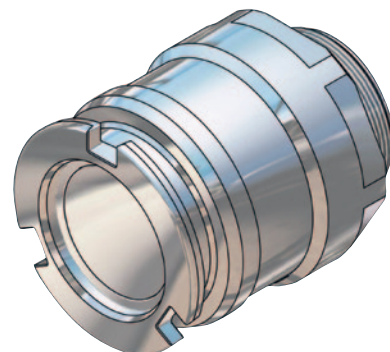

ELAFLEX Bestellnummer
Type DDC - V... AG

¹⁾ AG = Außengewinde, BSP = DIN EN ISO 228, NPT = ANSI B 1.20.1

²⁾ Material: Al = Aluminium, RG = Rotguss, SS = Edelstahl

³⁾ Standarddichtung FPM/FKM. Alternative Materialien, z. B. EPDM, Chemraz®, Kalrez®, NBR oder HNBR auf Anfrage.

Viton® ist ein registrierter Markenname von DuPont, DuPont Elastomers.

2 1/2" (Ø 105 mm) Vaterteil (Festteil) – mit Flanschanschluss

Flansch ¹⁾	Gehäuse Material ²⁾	Dichtung ³⁾	Gewicht		Mann Tek Code-Nr.
		O-Ring	kg	lbs	
ohne Bohrungen Ø 210 mm	AI	Standard: FPM/FKM (Viton®)	2,1	4,6	T320D1101
DN 65 PN 10/16 Type A			1,6	3,5	T333D1101
DN 80 PN 10/16 Type A			1,8	4,0	T336D1101
2 1/2" ASA 150			1,7	3,8	T359D1101
3" ASA 150			1,8	4,0	T361D1101
DIN 28459 'TW 1' / DN 80			1,3	2,9	T365D1101
DIN 28459 'TW 3' / DN 100			1,7	3,8	T366D1101
3" TTMA			1,4	3,1	T367D1101
4" TTMA			1,5	3,3	T368D1101
ohne Bohrungen Ø 210 mm			RG	Standard: FPM/FKM (Viton®)	6,2
DN 65 PN 10/16 Type B	4,9	10,8			T333D2201
DN 65 PN 25/40 Type B					T334D2201
DN 80 PN 10/16 Type B					T336D2201
DN 80 PN 25/40 Type B					T337D2201
2 1/2" ASA 150	4,4	9,7			T359D2201
2 1/2" ASA 300					T360D2201
3" ASA 150	4,4	9,7			T361D2201
3" ASA 300					T362D2201
DIN 28459 'TW 1' / DN 80	4,4	9,7			T365D2201
DIN 28459 'TW 3' / DN 100			T366D2201		
3" TTMA			T367D2201		
4" TTMA			T368D2201		
ohne Bohrungen Ø 210 mm o. Bohrungen Ø 210 mm **)	SS	Andere Materialien auf Anfrage			T320B4401
DN 65 PN 25/40 Type E *)					T320B4401F
DN 65 PN 10/16 Type B			4,2	9,3	T332B4401
DN 65 PN 10/16 Type B **)					T333B4401
DN 65 PN 25/40 Type B			4,3	9,5	T333B4401F
DN 65 PN 25/40 Type B **)			4,3	9,5	T334B4401
DN 65 PN 25/40 Type B **)			4,3	9,5	T334B4401F
DN 80 PN 10/16 Type E *)					T335B4401
DN 80 PN 10/16 Type B			4,7	10,4	T336B4401
DN 80 PN 10/16 Type B **)					T336B4401F
DN 80 PN 25/40 Type B					T337B4401
DN 80 PN 25/40 Type B **)					T337B4401F
2 1/2" ASA 150			4,0	8,8	T359B4401
2 1/2" ASA 150 **)					T359B4401F
2 1/2" ASA 300			4,5	9,9	T360B4401
2 1/2" ASA 300 **)			4,5	9,9	T360B4401F
3" ASA 150			4,5	9,9	T361B4401
3" ASA 150 **)					T361B4401F
3" ASA 300			T362B4401		
3" ASA 300 **)			T362B4401F		
DIN 28459 'TW 1' / DN 80			T365B4401		
DIN 28459 'TW 3' / DN 100			T366B4401		
3" TTMA			T367B4401		
4" TTMA			T368B4401		

Kupplung nach
NATO STANAG 3756

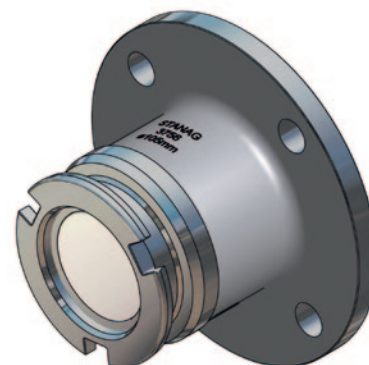

ELAFLEX Bestellnummer
Type DDC-V...-F
Katalogseite 347

*) Type E (mit Vorsprung), EN 1092-1, siehe S. 47

***) Flanschstärke nach Norm

1) PN 10/16/25/40 = EN 1092 (Flanschform-Typen siehe S. 47), ASA = ANSI B 16.5, 150 o. 300 psi, DIN 28459 = (alte Norm 'TW', 10 bar), TTMA = Standard der Tank Truck Manufacturer's Association

2) Material: AI = Aluminium, RG = Rotguss, SS = Edelstahl

3) Standarddichtung FPM/FKM. Alternative Materialien, z. B. EPDM, Chemraz®, Kalrez®, NBR oder HNBR auf Anfrage.

2 1/2" (Ø 105 mm) Vaterteil (Festteil) – mit Quadratflansch

Flansch ¹⁾	Gehäuse Material ²⁾	Dichtung ³⁾	Gewicht		Mann Tek Code-Nr.
		O-Ring	kg	lbs	
Normec (120 x 120 mm)	AI	Standard: FPM/FKM (Viton®)	1,1	2,4	T3107D1101
Normec (120 x 120 mm)	RG				T3107D2201

Kupplung nach
NATO STANAG 3756

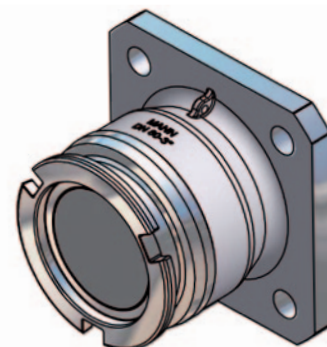

1) Normec = mit Bohrung für italienischen Tankwagen-Flanschanschluss

2) Material: AI = Aluminium, RG = Rotguss

3) Standarddichtung FPM/FKM. Alternative Materialien, z. B. EPDM, Chemraz®, Kalrez®, NBR oder HNBR auf Anfrage.

Viton® ist ein registrierter Markenname von DuPont, DuPont Elastomers.

2 1/2" (Ø 105 mm) Mutterteil (Schlauchteil) – mit Innengewinde

Anschluss ^{1A)} Zoll/DN	Gehäuse Material ²⁾	Dichtung		Gewicht		Mann Tek Code-Nr.	
		O-Ring ³⁾	Flach- dichtung	kg	lbs		
2 1/2" BSP IG	AI	Standard: FPM/FKM (Viton®)	PUR (Polyurethan)	3,3	7,3	S312B1101B	
3" BSP IG				3,6	7,9	S314B1101B	
2 1/2" NPT IG			–	3,4	7,5	S313B1101	
3" NPT IG				3,5	7,7	S315B1101	
2 1/2" BSP IG	RG		PUR (Polyurethan)	7,3	16,1	S312B2201B	
3" BSP IG				7,4	16,3	S314B2201B	
2 1/2" NPT IG			–			S313B2201	
3" NPT IG				7,6	16,8	S315B2201	
2 1/2" BSP IG	SS		Andere Materialien auf Anfrage	PTFE	6,7	14,8	S312B4401A
3" BSP IG					6,6	14,6	S314B4401A
2 1/2" NPT IG				–	6,6	14,6	S313B4401
3" NPT IG					6,6	14,6	S315B4401
2 1/2" BSP IG	Hastelloy	PTFE		6,8	15,0	S312A7701A	
3" BSP IG						S314A7701A	
2 1/2" NPT IG		–				S313A7701	
3" NPT IG						S315A7701	
2 1/2" BSP IG	PEEK			PTFE			S312A9901A
3" BSP IG							S314A9901A
2 1/2" NPT IG				–			S313A9901
3" NPT IG							S315A9901

Kupplung n. NATO STANAG 3756

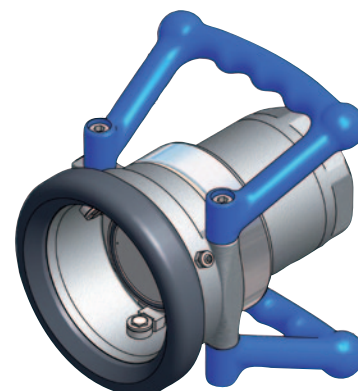

ELAFLEX Bestellnummer

Type DDC - M

Katalogseite 345

2 1/2" (Ø 105 mm) Mutterteil – mit Flanschanschluss

Flansch ^{1B)}	Gehäuse Material ²⁾	Dichtung ³⁾	Gewicht		Mann Tek Code-Nr.		
		O-Ring	kg	lbs			
ohne Bohrungen Ø 210 mm	AI	Standard: FPM/FKM (Viton®)			S320B1101		
DN 65 PN 10/16 Type A			10,0	22,1	S333B1101		
DN 80 PN 10/16 Type A					S336B1101		
2" ASA 150					S357B1101		
2 1/2" ASA 150					S359B1101		
3" ASA 150					S361B1101		
DIN 28459 'TW 1' / DN 80					S365B1101		
DIN 28459 'TW 3' / DN 100					S366B1101		
3" TTMA					S367B1101		
4" TTMA					S368B1101		
ohne Bohrungen Ø 210 mm			RG	S320B2201			S320B2201
DN 65 PN 10/16 Type B						S333B2201	
DN 65 PN 25/40 Type B						S334B2201	
DN 80 PN 10/16 Type B						S336B2201	
DN 80 PN 25/40 Type B					S337B2201		
2" ASA 150					S357B2201		
2 1/2" ASA 150					S359B2201		
2 1/2" ASA 300					S360B2201		
3" ASA 150					S361B2201		
3" ASA 300					S362B2201		
DIN 28459 'TW 1' / DN 80					S365B2201		
DIN 28459 'TW 3' / DN 100					S366B2201		
3" TTMA					S367B2201		
4" TTMA					S368B2201		
ohne Bohrungen Ø 210 mm	SS		Andere Materialien auf Anfrage			S320B4401	
ohne Bohrungen Ø 210 mm**)						S320B4401F	
DN 65 PN 25/40 Type E*)				10,0	22,1	S332B4401	
DN 65 PN 10/16 Type B						S333B4401	
DN 65 PN 10/16 Type B**)					S333B4401F		
DN 65 PN 25/40 Type B					S334B4401		
DN 65 PN 25/40 Type B**)					S334B4401F		
DN 80 PN 10/16 Type E*)					S335B4401		
DN 80 PN 10/16 Type B					S336B4401		
DN 80 PN 10/16 Type B**)					S336B4401F		
DN 80 PN 25/40 Type B					S337B4401		
DN 80 PN 25/40 Type B**)					S337B4401F		
2" ASA 150					S357B4401		
2" ASA 150**)					S357B4401F		
2 1/2" ASA 150		6,6		14,6	S359B4401		
2 1/2" ASA 150**)		6,6		14,6	S359B4401F		
2 1/2" ASA 300					S360B4401		
2 1/2" ASA 300**)					S360B4401F		
3" ASA 150					S361B4401		
3" ASA 150**)					S361B4401F		
3" ASA 300					S362B4401		
3" ASA 300**)					S362B4401F		
DIN 28459 'TW 1' / DN 80					S365B4401		
DIN 28459 'TW 3' / DN 100					S366B4401		
3" TTMA					S367B4401		
4" TTMA					S368B4401		

Kupplung n. NATO STANAG 3756

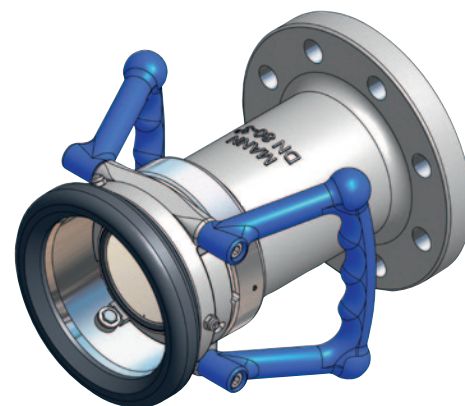

ELAFLEX Bestellnummer

Type DDC - M... -F

*) Type E (mit Vorsprung), EN 1092-1, siehe S. 47

**) Flanschstärke nach Norm

^{1A)} IG = Innengewinde, BSP = DIN EN ISO 228, NPT = ANSI B 1.20.1

^{1B)} PN 10/16/25/40 = EN 1092 (Flanschform-Typen siehe S. 47), ASA = ANSI B 16.5, 150 o. 300 psi, DIN 28459 = (alte Norm 'TW', 10 bar), TTMA = Standard der Tank Truck Manufacturer's Association

²⁾ Material: AI = Aluminium, RG = Rotguss, SS = Edelstahl

³⁾ Standarddichtung FPM/FKM. Alternative Materialien, z. B. EPDM, Chemraz®, Kalrez®, NBR oder HNBR auf Anfrage.

Viton® ist ein registrierter Markenname von DuPont, DuPont Elastomers.

3" (Ø 119 mm) Technische Information Vaterteil (Festteil) und Mutterteil (Schlauchteil)



Kupplung nach NATO STANAG 3756

Gehäuse Material	Maximaler Betriebsdruck	Prüfdruck	Min. Berstdruck
Aluminium	10 bar / 145 psi	15 bar / 218 psi	50 bar / 726 psi
Messing/Rotguss	16 bar / 232 psi	24 bar / 348 psi	80 bar / 1160 psi
Edelstahl	25 bar / 363 psi	37,5 bar / 544 psi	125 bar / 1813 psi
Titan	25 bar / 363 psi	37,5 bar / 544 psi	125 bar / 1813 psi
Hastelloy	25 bar / 363 psi	37,5 bar / 544 psi	125 bar / 1813 psi
PEEK	6 bar / 87 psi	9 bar / 131 psi	30 bar / 435 psi

Anschlüsse

3" BSP-Gewinde, NPT-Gewinde oder Flanschanschluss.

Anwendungen

Be- und Entladung von Tank- und Kesselwagen, Befüllung von Tanks und Bunkerbooten sowie andere Anwendungen bei denen es auf hohe Durchflussraten und die Vermeidung von Produktverlust ankommt.

Medien

Mineralölprodukte: Benzin, Diesel, Öl etc.

Chemikalien: z. B. Ammoniak, Druckfarben, Ethylenoxid, Propylenoxid, Acrylnitril, Butadien, Ammoniak, Vinylchlorid, Toluol, Xylol, Schwefelsäure, Phenol etc.

Gas: Gasrückführung/Gaspendelung

Pulverförmige Medien

Materialien Gehäuse

Aluminium, Messing/Rotguss, Edelstahl, Hastelloy, PVDF und PEEK. Weitere auf Anfrage.

Dichtungen

Standarddichtungen FPM (Viton®), EPDM, FFKM (Chemraz®, Kalrez®), NBR. Weitere auf Anfrage.

Leistungsvergleich

Optimierte Durchflussleistung, niedriger Druckverlust. Details siehe Seite 56.

Empfohlene max. Durchflussrate

2000 Liter/Minute (Kraftstoff)

Selektivsystem

- Vermeidung von Produktverwechslungen

Zur Vermeidung versehentlicher Produktkontamination kann jedes Vater- oder Mutterteil mit einem Selektivsystem ausgestattet werden. Jede Kupplung hat eine Anzahl von Selektivpositionen – bitte bei der Bestellung den gewünschten Code angeben, siehe S. 32 ff.

Austauschbarkeit

Kompatibel zu Trockenkupplungen anderer Hersteller.

Mutterteil mit integriertem Drehgelenk

Alle Mutterteile verfügen über ein Drehgelenk.

3" (Ø 119 mm) Waterteil (Festteil) – mit Innengewinde

Anschluss ¹⁾ Zoll/DN	Gehäuse Material ²⁾	Dichtung		Gewicht		Mann Tek Code-Nr.
		O-Ring ³⁾	Flach- dichtung	kg	lbs	
3" BSP IG	Al	Standard: FPM/FKM (Viton®)	PUR	1,2	2,7	T414D1101B
3" BSP IG				1,3	2,9	T414K1101B*)
3" NPT IG				1,2	2,7	T415D1101
3" BSP IG	RG		PUR	3,2	7,1	T414D2201B
3" NPT IG				3,5	7,7	T415D2201
3" BSP IG	Ms		PUR	1,3	2,9	T414K2201B*)
3" BSP IG	SS		PTFE	3,1	6,8	T414B4401A
3" NPT IG				3,4	7,5	T415B4401
3" BSP IG	Hastelloy		PTFE			T414A7701A
3" NPT IG						T415A7701
3" BSP IG	PVDF/Hastelloy	PTFE	3,6	7,9	T414A8701A	
3" BSP IG	PEEK	PTFE			T414A9901A	
3" NPT IG					T415A9901	

Kupplung n. NATO STANAG 3756



ELAFLEX Bestellnummer

Type DDC - V...

Katalogseite 347

3" (Ø 119 mm) Waterteil (Festteil) – mit Flanschanschluss

Flansch ^{1B)}	Gehäuse Material ²⁾	Dichtung ³⁾	Gewicht		Mann Tek Code-Nr.		
		O-Ring	kg	lbs			
ohne Bohrungen Ø 210 mm	Al	Standard: FPM/FKM (Viton®)	2,0	4,4	T420D1101		
DN 65PN 10/16 Type A					T433D1101		
DN 80 PN 10/16 Type A			2,0	4,4	T436D1101		
3" ASA 150			1,8	4,0	T461D1101		
DIN 28459 'TW 1' / DN 80			1,4	3,1	T465D1101		
DIN 28459 'TW 3' / DN 100			1,6	3,5	T466D1101		
3" TTMA			1,8	4,0	T467D1101		
4" TTMA			1,5	3,3	T468D1101		
ohne Bohrungen Ø 210 mm			RG	Andere Materialien auf Anfrage	6,2	13,7	T320D2201
DN 65 PN 10/16 Type B					4,9	10,8	T433D2201
DN 65 PN 25/40 Type B					T434D2201		
DN 80 PN 10/16 Type B	5,2	11,5			T436D2201		
DN 80 PN 25/40 Type B					T437D2201		
3" ASA 150	4,9	10,8			T461D2201		
3" ASA 300					T462D2201		
DIN 28459 'TW 1' / DN 80	4,1	9,0			T465D2201		
DIN 28459 'TW 3' / DN 100	4,7	10,4			T466D2201		
3" TTMA					T467D2201		
4" TTMA	4,6	10,1	T468D2201				
ohne Bohrungen Ø 210 mm	SS	Andere Materialien auf Anfrage			T420B4401		
ohne Bohrungen Ø 210 mm***)					T420B4401F		
DN 65 PN 10/16 Type B					T433B4401		
DN 65 PN 10/16 Type B***)					T433B4401F		
DN 65 PN 25/40 Type B					T434B4401		
DN 65 PN 25/40 Type B***)					T434B4401F		
DN 80 PN 25/40 Type E**)					T435B4401F		
DN 80 PN 10/16 Type B			5,1	11,2	T436B4401		
DN 80 PN 10/16 Type B***)					T436B4401F		
DN 80 PN 25/40 Type B			5,1	11,2	T437B4401		
DN 80 PN 25/40 Type B***)			T437B4401F				
3" ASA 150	PEEK	Andere Materialien auf Anfrage	4,9	10,8	T461B4401		
3" ASA 150***)				14,1	T461B4401F		
3" ASA 300			4,9	10,8	T462B4401		
3" ASA 300***)					T462B4401F		
DIN 28459 'TW 1' / DN 80			3,9	8,6	T465B4401		
DIN 28459 'TW 3' / DN 100					T466B4401		
3" TTMA					T467B4401		
4" TTMA					T468B4401		
ohne Bohrungen Ø 210 mm			PEEK	Andere Materialien auf Anfrage			T420A9901
DN 80 PN 10/16 Type B							T436A9901
3" ASA 150					T461A9901		
3" TTMA					T467A9901		
4" TTMA			T468A9901				

Kupplung n. NATO STANAG 3756

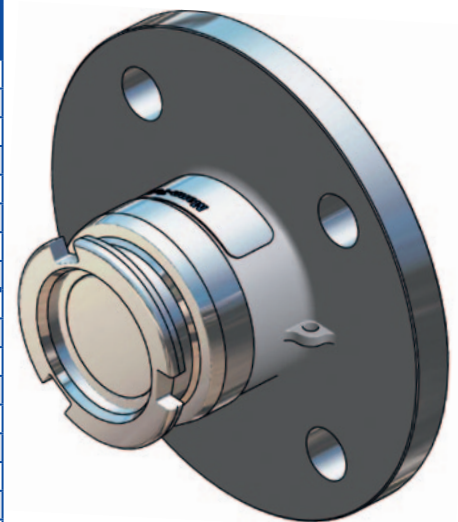

ELAFLEX Bestellnummer

Type DDC - V...-F

Katalogseite 347

*) verkürzte Version für enge Einbausituationen

**) Type E (mit Vorsprung), EN 1092-1, siehe S. 47

***) Flanschstärke nach Norm

1A) IG = Innengewinde, BSP = DIN EN ISO 228, NPT = ANSI B 1.20.1

1B) PN 10/16/25/40 = EN 1092 (Flanschform-Typen siehe S. 47), ASA = ANSI B 16.5, 150 o. 300 psi, DIN 28459 = (alte Norm 'TW', 10 bar), TTMA = Standard der Tank Truck Manufacturer's Association

2) Material: Al = Aluminium, RG = Rotguss, SS = Edelstahl

3) Standarddichtung FPM/FKM. Alternative Materialien, z. B. EPDM, Chemraz®, Kalrez®, NBR oder HNBR auf Anfrage.

Viton® ist ein registrierter Markenname von DuPont, DuPont Elastomers.

3" (Ø 119 mm) Waterteil (Festteil) – mit Flanschanschluss und gekrümmtem Auslauf

Flansch ¹⁾	Gehäuse Material ²⁾	Dichtung ³⁾	Gewicht		Mann Tek Code-Nr.
		O-Ring	kg	lbs	
DIN 28459 'TW 1' / DN 80	Al	Standard: FPM/FKM (Viton®)	1,6	3.5	T465I1101
DIN 28459 'TW 3' / DN 100			1,6	3.5	T466I1101
3" TTMA		Andere Materialien auf Anfrage			T467I1101
4" TTMA					T468I1101

Kupplung nach NATO STANAG 3756

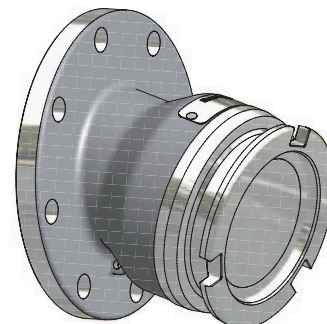

Vaterteil mit Tankwagen-Flanschanschluss und **gekrümmtem Auslauf (15°)**

- erleichtert bei hohem Einbau des Festteils den Kuppelvorgang -

¹⁾ DIN 28459 = (alte Norm 'TW', 10 bar), TTMA = Standard der Tank Truck Manufacturer's Association

²⁾ Material: Al = Aluminium

³⁾ Standarddichtung FPM/FKM. Alternative Materialien, z. B. EPDM, Chemraz®, Kalrez®, NBR oder HNBR auf Anfrage.

Viton® ist ein registrierter Markenname von DuPont, DuPont Elastomers.

3" (Ø 119 mm) Waterteil (Festteil) – mit Quadratflansch

Flansch ¹⁾	Gehäuse Material ²⁾	Dichtung ³⁾	Gewicht		Mann Tek Code-Nr.
		O-Ring	kg	lbs	
Normec (120x120 mm)	Al	Standard: FPM/FKM (Viton®)			T4107D1101
Normec (120x120 mm)	RG				T4107D2201

Kupplung nach NATO STANAG 3756

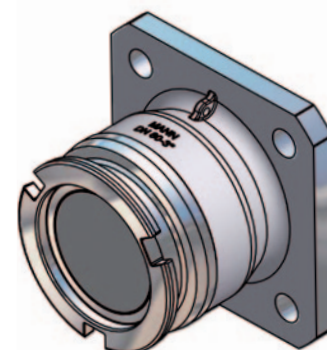

¹⁾ Normec = mit Bohrung für italienischen Tankwagen-Flanschanschluss

²⁾ Material: Al = Aluminium, RG = Rotguss

³⁾ Standarddichtung FPM/FKM. Alternative Materialien, z. B. EPDM, Chemraz®, Kalrez®, NBR oder HNBR auf Anfrage

Viton® ist ein registrierter Markenname von DuPont, DuPont Elastomers.

3" (Ø 119 mm) Mutterteil (Schlauchteil) – mit Innengewinde

Anschluss ¹⁾ Zoll/DN	Gehäuse Material ²⁾	Dichtung		Gewicht		Mann Tek Code-Nr.
		O-Ring ³⁾	Flach- dichtung	kg	lbs	
3" BSP IG	Al	Standard: FPM/FKM (Viton®)	PUR	3,8	8,4	S414B1101B
3" NPT IG			—	3,9	8,6	S415B1101
3" BSP IG	RG		PUR	8,4	18,5	S414B2201B
3" NPT IG			—	9,0	19,8	S415B2201
3" BSP IG	SS		PTFE	8,4	18,5	S414B4401A
3" NPT IG			—	8,7	19,2	S415B4401
3" BSP IG	Hastelloy		PTFE			S414A7701B
3" NPT IG			—	8,1	17,7	S415A7701
3" BSP IG	PVDF/Hastelloy		PTFE			S414A8701B
3" BSP IG	PEEK		PTFE			S414A9901B
3" NPT IG		—			S415A9901	

¹⁾ IG = Innengewinde, BSP = DIN EN ISO 228, NPT = ANSI B 1.20.1

²⁾ Material: Al = Aluminium, RG = Rotguss, SS = Edelstahl

³⁾ Standarddichtung FPM/FKM. Alternative Materialien, z.B. EPDM, Chemraz®, Kalrez®, NBR oder HNBR auf Anfrage.

Kupplung n. NATO STANAG 3756



ELAFLEX Bestellnummer

Type DDC-M...

Katalogseite 345

3" (Ø 119 mm) Mutterteil – mit Flanschanschluss

Flansch ¹⁾	Gehäuse Material ²⁾	Dichtung ³⁾	Gewicht		Mann Tek Code-Nr.		
		O-Ring	kg	lbs			
ohne Bohrungen Ø 210 mm	Al	Standard: FPM/FKM (Viton®)			S420B1101		
DN 80 PN 10/16 Type A					S436B1101		
3" ASA 150			5,5	12,1	S461B1101		
DIN 28459 'TW 1' / DN 80					S465B1101		
DIN 28459 'TW 3' / DN 100					S466B1101		
3" TTMA					S467B1101		
4" TTMA			5,5	12,1	S468B1101		
ohne Bohrungen Ø 210 mm			RG	Standard: FPM/FKM (Viton®)			S320B2201
DN 80 PN 10/16 Type B							S436B2201
DN 80 PN 25/40 Type B							S437B2201
3" ASA 150					S461B2201		
3" ASA 300					S462B2201		
DIN 28459 'TW 1' / DN 80					S465B2201		
DIN 28459 'TW 3' / DN 100					S466B2201		
3" TTMA					S467B2201		
4" TTMA					S468B2201		
ohne Bohrungen Ø 210 mm	SS	Andere Materialien auf Anfrage					S420B4401
o. Bohrungen Ø 210 mm**)					S420B4401F		
DN 80 PN 10/16 Type B			12,7	28,0	S436B4401		
DN 80 PN 10/16 Type B**)					S436B4401F		
DN 80 PN 25/40 Type B					S437B4401		
DN 80 PN 25/40 Type B**)					S437B4401F		
DN 80 PN 25/40 Type E					S435B4401F		
3" ASA 150			13,2	29,1	S461B4401		
3" ASA 150**)			13,2	29,1	S461B4401F		
3" ASA 300					S462B4401		
3" ASA 300**)	14,6	32,2	S462B4401F				
DIN 28459 'TW 1' / DN 80			S465B4401				
DIN 28459 'TW 3' / DN 100			S466B4401				
3" TTMA			S467B4401				
4" TTMA			S468B4401				
ohne Bohrungen Ø 210 mm	PEEK				S420B9901		
DN 80 PN 10/16 Type B					S436B9901		
3" ASA 150					S461B9901		

Kupplung n. NATO STANAG 3756

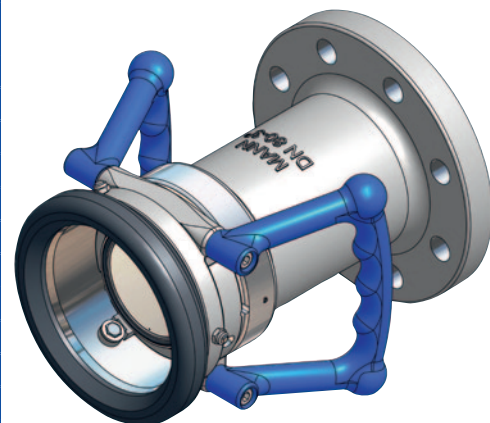

ELAFLEX Bestellnummer

Type DDC-M...-F

^{*}) Type E (mit Vorsprung), EN 1092-1, siehe S. 47

^{**)}) Flanschstärke nach Norm

¹⁾) PN 10/16/25/40 = EN 1092 (Flanschform-Typen siehe S. 47), ASA = ANSI B 16.5, 150 o. 300 psi, DIN 28459 = (alte Norm 'TW', 10 bar), TTMA = Standard der Tank Truck Manufacturer's Association

²⁾) Material: Al = Aluminium, RG = Rotguss, SS = Edelstahl, PE = PEEK

³⁾) Standarddichtung FPM/FKM. Alternative Materialien, z.B. EPDM, Chemraz®, Kalrez®, NBR oder HNBR auf Anfrage.

Viton® ist ein registrierter Markenname von DuPont, DuPont Elastomers.

4" (Ø 164 mm) Technische Information

Vaterteil (Festteil) und Mutterteil (Schlauchteil)



Kupplung nach NATO STANAG 3756

Gehäuse Material	Maximaler Betriebsdruck	Prüfdruck	Min. Berstdruck
Aluminium	10 bar / 145 psi	15 bar / 218 psi	50 bar / 726 psi
Messing/Rotguss	16 bar / 232 psi	24 bar / 348 psi	80 bar / 1160 psi
Edelstahl	25 bar / 363 psi	37,5 bar / 544 psi	125 bar / 1813 psi

Anschlüsse

4" BSP-Gewinde, NPT-Gewinde oder Flanschanschluss.

Anwendungen

Be- und Entladung von Tank- und Kesselwagen, Befüllung von Tanks und Bunkerbooten, ship-to-shore Transfer sowie andere Anwendungen bei denen es auf hohe Durchflussraten und die Vermeidung von Produktverlust ankommt.

Medien

Mineralölprodukte: Benzin, Diesel, Öl etc.

Chemikalien: z. B. Butadien, Ammoniak, Vinylchlorid, Toluol, Xylol, Schwefelsäure, Phenol etc.

Pulverförmige Medien

Materialien Gehäuse

Aluminium, Messing/Rotguss, Edelstahl, Hastelloy, PVDF und PEEK. Weitere auf Anfrage.

Dichtungen

Standarddichtungen FPM (Viton®), EPDM, FFKM (Chemraz®, Kalrez®), NBR. Weitere auf Anfrage.

Leistungsvergleich

Optimierte Durchflussleistung, niedriger Druckverlust. Details siehe Seite 56.

Empfohlene max. Durchflussrate

3500 Liter/Minute (Kraftstoff)

Selektivsystem

- Vermeidung von Produktverwechslungen

Zur Vermeidung versehentlicher Produktkontamination kann jedes Vater- oder Mutterteil mit einem Selektivsystem ausgestattet werden. Jede Kupplung hat eine Anzahl von Selektivpositionen – bitte bei der Bestellung den gewünschten Code angeben, siehe S. 32 ff.

Austauschbarkeit

Kompatibel zu Trockenkupplungen anderer Hersteller.

Mutterteil mit integriertem Drehgelenk

Alle Mutterteile verfügen über ein Drehgelenk.

4" (Ø 164 mm) Vaterteil (Festteil) – mit Innengewinde

Anschluss ¹⁾ Zoll/DN	Gehäuse Material ²⁾	Dichtung		Gewicht		Mann Tek Code-Nr.	
		O-Ring ³⁾	Flach- dichtung	kg	lbs		
4" BSP IG	Al	Standard: FPM/FKM (Viton®)	PUR (Polyurethan)	2,5		T516A1101B	
4" NPT IG			—	2,8		T517A1101	
4" BSP IG	RG		PUR (Polyurethan)	7,0		T516D2201B	
4" NPT IG			—	7,7		T517D2201	
4" BSP IG	SS		Andere Materialien auf Anfrage	PTFE	6,0		T516B4401A
4" NPT IG				—	6,4		T517B4401

Kupplung nach
NATO STANAG 3756

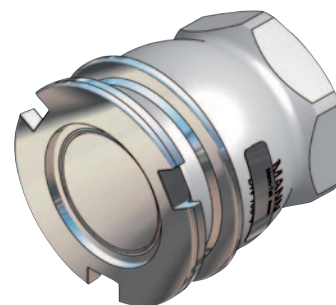

ELAFLEX Bestellnummer
Type DDC-V...
Katalogseite 347

¹⁾ IG = Innengewinde, BSP = DIN EN ISO 228, NPT = ANSI B 1.20.1

²⁾ Material: Al = Aluminium, RG = Rotguss, SS = Edelstahl

³⁾ Standarddichtung FPM/FKM. Alternative Materialien,
z. B. EPDM, Chemraz®, Kalrez®, NBR oder HNBR auf Anfrage

Viton® ist ein registrierter Markenname von DuPont, DuPont Elastomers.

4" (Ø 164 mm) Vaterteil (Festteil) – mit Flanschanschluss

Flansch ¹⁾	Gehäuse Material ²⁾	Dichtung ³⁾	Gewicht		Mann Tek Code-Nr.		
		O-Ring	kg	lbs			
ohne Bohrungen Ø 230 mm	Al	Standard: FPM/FKM (Viton®)		3,2	7.1	T521D1101	
DN 100 PN 10/16 Type B				3,1	6.8	T539D1101	
4" ASA 150				3,2	7.1	T563D1101	
DIN 28459 'TW 3' / DN 100				2,6	5.7	T566D1101	
4" TTMA				2,6	5.7	T568D1101	
ohne Bohrungen Ø 230 mm	RG					T521D2201	
DN 100 PN 10/16 Type B						T539D2201	
DN 100 PN 25/40 Type B						T540D2201	
4" ASA 150						T563D2201	
4" ASA 300 psi						T564D2201	
DIN 28459 'TW 3' / DN 100	SS					T566D2201	
4" TTMA						T568D2201	
ohne Bohrungen Ø 230 mm			Andere Materialien auf Anfrage				T521B4401
o. Bohrungen Ø 230 mm ^{**)}							T521B4401F
DN 100 PN 10/16 Type B				8,7	19.2	T539B4401	
DN 100 PN 10/16 Type B ^{**)}	8,6	19.0		T539B4401F			
DN 100 PN 25/40 Type B				T540B4401			
DN 100 PN 25/40 Type B ^{**)}				T540B4401F			
DN 100 PN 25/40 Type E				T538B4401F			
4" ASA 150	8,9	19.6		T563B4401			
4" ASA 150 ^{**)}	8,9	19.6		T563B4401F			
4" ASA 300 psi	12	26.5		T564B4401			
4" ASA 300 psi ^{**)}	12	26.5		T564B4401F			
DIN 28459 'TW 3' / DN 100				T566B4401			
4" TTMA	2,5	5.5		T568B4401			

Kupplung n. NATO STANAG 3756

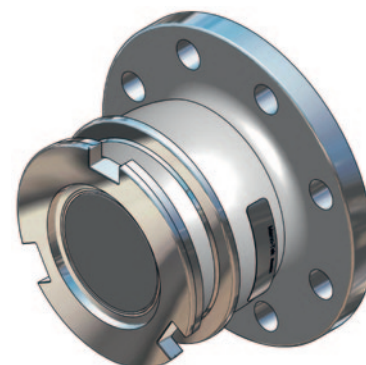

ELAFLEX Bestellnummer
Type DDC-V...-F
Katalogseite 347

^{*)} Type E (mit Vorsprung), EN 1092-1,
siehe S. 47

^{**)} Flanschstärke nach Norm

¹⁾ PN 10/16/25/40 = EN 1092
(Flanschform-Typen siehe S. 47),
ASA = ANSI B 16.5, 150 o. 300 psi,
DIN 28459 = (alte Norm 'TW', 10 bar),
TTMA = Standard der Tank Truck
Manufacturer's Association

²⁾ Material: Al = Aluminium,
RG = Rotguss, SS = Edelstahl,
PE = PEEK

³⁾ Standarddichtung FPM/FKM.
Alternative Materialien, z. B. EPDM,
Chemraz®, Kalrez®, NBR oder HNBR
auf Anfrage.

Viton® ist ein registrierter Markenname
von DuPont, DuPont Elastomers.

4" (Ø 164 mm) Mutterteil (Schlauchteil) – mit Innengewinde

Anschluss ¹⁾ Zoll/DN	Gehäuse Material ²⁾	Dichtung		Gewicht		Mann Tek Code-Nr.	
		O-Ring ³⁾	Flach- dichtung	kg	lbs		
4 BSP IG	AI	Standard: FPM/FKM (Viton®)	PUR (Polyurethan)	7,6	16,8	S516B1101B	
4" ASSPT IG						S5136B1101B	
4" NPT IG						S517B1101	
4" BSP IG	RG		PUR (Polyurethan)	17,5	38,6	S516B2201B	
4" ASSPT IG						S5136B2201B	
4" NPT IG						S517B2201	
4" BSP IG	SS		Andere Materialien auf Anfrage	PTFE	15,6	34,4	S516B4401A
4" ASSPT IG							S5136B4401A
4" NPT IG							S517B4401
					15,9	35,0	

Kupplung n. NATO STANAG 3756

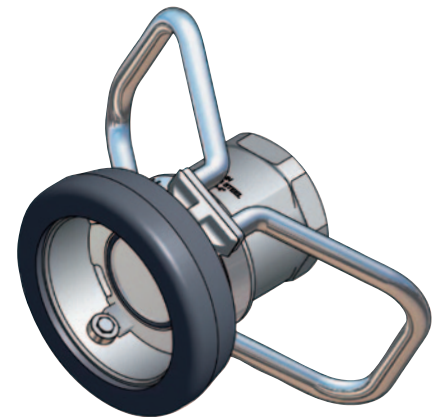

ELAFLEX Bestellnummer

Type DDC-M...

Katalogseite 345

¹⁾ IG = Innengewinde, BSP = DIN EN ISO 228, NPT = ANSI B 1.20.1, A
SSPT = American Straight Pipe Thread, identisch mit NPS Gewinde.
NPT-Aussengewinde können mit ASSPT-Innengewinde verschraubt werden.

²⁾ Material: AI = Aluminium, RG = Rotguss, SS = Edelstahl

³⁾ Standarddichtung FPM/FKM. Alternative Materialien, z. B. EPDM, Chemraz®, Kalrez®, NBR oder HNBR auf Anfrage.

4" (Ø 164 mm) Mutterteil – mit Flanschanschluss

Flansch ¹⁾	Gehäuse Material ²⁾	Dichtung ³⁾	Gewicht		Mann Tek Code-Nr.		
		O-Ring	kg	lbs			
ohne Bohrungen Ø 230 mm	AI	Standard: FPM/FKM (Viton®)			S521B1101		
DN 100 PN 10/16 Type B			9,3	20,0	S539B1101		
4" ASA 150			9,4	20,7	S563B1101		
4" TTMA			8,7	19,2	S568B1101		
DIN 28459 'TW 3' / DN 100			8,7	19,2	S566B1101		
ohne Bohrungen Ø 230 mm	Ms					S521B2201	
DN 100 PN 10/16 Type B						S539B2201	
DN 100 PN 25/40 Type B			23,9	52,7	S540B2201		
4" ASA 150			23,9	52,7	S563B2201		
4" ASA 300 psi						S564B2201	
4" TTMA						S568B2201	
DIN 28459 'TW 3' / DN 100						S566B2201	
ohne Bohrungen Ø 230 mm	SS		Andere Materialien auf Anfrage	16,1	35,5	S521B4401	
o. Bohrungen Ø 230 mm **)							S521B4401F
DN 100 PN 10/16 Type B				16,1	35,5	S539B4401	
DN 100 PN 10/16 Type B **)		16,1		35,5	S539B4401F		
DN 100 PN 25/40 Type B		16,1		35,5	S540B4401		
DN 100 PN 25/40 Type B **)						S540B4401F	
DN 100 PN 25/40 Type E						S538B4401F	
4" ASA 150		21,0		46,3	S563B4401		
4" ASA 150**)		21,0		46,3	S563B4401		
4" ASA 300 psi		16,1		35,5	S564B4401		
4" ASA 300 psi**)						S564B4401F	
4" TTMA		8,7		19,2	S568B4401		
DIN 28459 'TW 3' / DN 100						S566B4401	

Kupplung n. NATO STANAG 3756



ELAFLEX Bestellnummer

Type DDC-M...-F

^{*)} Type E (mit Vorsprung),
EN 1092-1, siehe S. 47

^{**)} Flanschstärke nach Norm

¹⁾ PN 10/16/25/40 = EN 1092
(Flanschform-Typen siehe S. 47),
ASA = ANSI B 16.5, 150 o. 300 psi,
DIN 28459 = (alte Norm 'TW', 10 bar),
TTMA = Standard der Tank Truck
Manufacturer's Association

²⁾ Material: AI = Aluminium,
RG = Rotguss, SS = Edelstahl,
PE = PEEK

³⁾ Standarddichtung FPM/FKM.
Alternative Materialien, z. B. EPDM,
Chemraz®, Kalrez®, NBR oder HNBR
auf Anfrage.

6" (Ø 238 mm) Technische Information

Vaterteil (Festteil) und Mutterteil (Schlauchteil)



Gehäuse Material	Maximaler Betriebsdruck	Prüfdruck	Min. Berstdruck
Aluminium	10 bar / 145 psi	15 bar / 218 psi	50 bar / 726 psi
Edelstahl	16 bar / 232 psi	24 bar / 348 psi	80 bar / 1160 psi

Anschlüsse

6" BSP-Gewinde, NPT-Gewinde oder Flanschanschluss.

Anwendungen

Schiffs-Bunkeroperationen, ship-to-shore Transfer, ship-to-rig Transfer sowie andere Anwendungen bei denen es auf sehr hohe Durchflussraten und die Vermeidung von Produktverlust ankommt.

Medien

Mineralölprodukte: Benzin, Diesel, Öl etc.

Chemikalien: z. B. Schwefelsäure, Acrylnitril, Butadien, Ammoniak, Vinylchlorid, Toluol, Xylol, Phenol etc.

Pulverförmige Medien

Materialien Gehäuse

Aluminium oder Edelstahl, weitere auf Anfrage.

Dichtungen

Standarddichtungen FPM (Viton®), EPDM, FFKM (Chemraz®, Kalrez®), NBR. Weitere auf Anfrage.

Leistungsvergleich

Optimierte Durchflussleistung, niedriger Druckverlust. Details siehe Seite 56.

Empfohlene max. Durchflussrate

4000 Liter/Minute (Kraftstoff)

Austauschbarkeit

Kompatibel zu Trockenkupplungen anderer Hersteller.

Selektivsystem

- Vermeidung von Produktverwechslungen

Zur Vermeidung versehentlicher Produktkontamination kann jedes Vater- oder Mutterteil mit einem Selektivsystem ausgestattet werden. Jede Kupplung hat eine Anzahl von Selektivpositionen – bitte bei der Bestellung den gewünschten Code angeben, siehe S. 32 ff.

Mutterteil mit integriertem Drehgelenk

Alle Mutterteile verfügen über ein Drehgelenk.

6" (Ø 238 mm) Vatterteil (Festteil) – mit Innengewinde

Anschluss ¹⁾ Zoll/DN	Gehäuse Material ²⁾	Dichtung		Gewicht		Mann Tek Code-Nr.
		O-Ring ³⁾	Flach- dichtung	kg	lbs	
6" BSP IG	Al	Standard: FPM/FKM (Viton®)	PUR	6,7	14.8	T6110B1101B
6" NPT IG			—	7,1	15.7	T6111B1101
6" BSP IG	SS	Andere Materialien auf Anfrage	PTFE	15,7	34.6	T6110B4401A
6" NPT IG			—	17,6	38.8	T6111B4401



ELAFLEX Bestellnummer
Type DDC - V
Katalogseite 347

6" (Ø 238 mm) Vatterteil (Festteil) – mit Flanschanschluss

Flansch ^{1B)}	Gehäuse Material ²⁾	Dichtung ³⁾	Gewicht		Mann Tek Code-Nr.
		O-Ring	kg	lbs	
DN 150 PN 10/16 Type A	Al	Standard: FPM/FKM (Viton®)	8,6	19.0	T645B1101
6" ASA 150			7,5	16.5	T6100B1101
DN 150 PN 10/16 Type B	SS	Andere Materialien auf Anfrage	22,4	49.4	T645B4401
6" ASA 150			22,4	49.4	T6100B4401

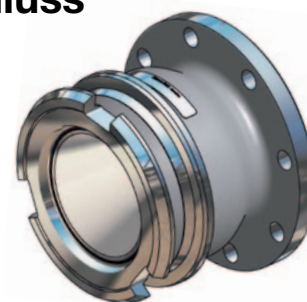

ELAFLEX Bestellnummer
Type DDC - V... -F
Katalogseite 347

6" (Ø 238 mm) Mutterteil (Schlauchteil) – mit Innengewinde

Anschluss ¹⁾ Zoll/DN	Gehäuse Material ²⁾	Dichtung		Gewicht		Mann Tek Code-Nr.
		O-Ring ³⁾	Flach- dichtung	kg	lbs	
6" BSP IG	Al	Standard: FPM/FKM (Viton®)	PUR	22,3	49.2	S6110B1101B
6" NPT IG			—			S6111B1101
6" BSP IG	SS	Andere Materialien auf Anfrage	PTFE			S6110B4401A
6" NPT IG			—	45,0	99.2	S6111B4401

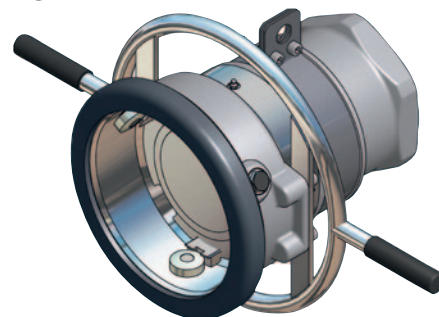

ELAFLEX Bestellnummer
Type DDC - M
Katalogseite 345

6" (Ø 238 mm) Mutterteil – mit Flanschanschluss

Flansch ^{1B)}	Gehäuse Material ²⁾	Dichtung ³⁾	Gewicht		Mann Tek Code-Nr.
		O-Ring	kg	lbs	
DN 150 PN 10/16 Type A	Al	Standard: FPM/FKM (Viton®)			S645B1101
6" ASA 150			25,9	57.1	S6100B1101
DN 150 PN 10/16 Type B	SS	Andere Materialien auf Anfrage			S645B4401
6" ASA 150			49,5	109.1	S6100B4401

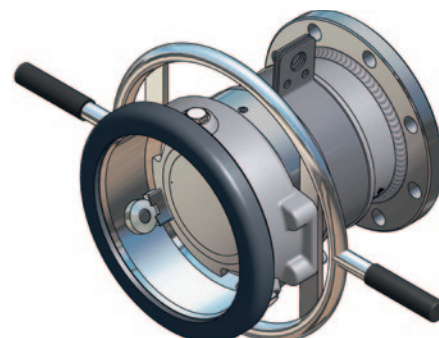

ELAFLEX Bestellnummer
Type DDC - M... -F

^{1A)} IG = Innengewinde, BSP = DIN EN ISO 228, NPT = ANSI B 1.20.1

^{1B)} PN 10/16 = EN 1092 (Flanschform-Typen siehe S. 47), ASA 150 = ANSI B 16.5, 150 psi

²⁾ Material: Al = Aluminium, SS = Edelstahl

³⁾ Standarddichtung FPM/FKM. Alternative Materialien, z. B. EPDM, Chemraz®, Kalrez®, NBR oder HNBR auf Anfrage.

Viton® ist ein registrierter Markenname von DuPont, DuPont Elastomers.

8" (Ø 272 mm) Technische Information

Vaterteil (Festteil) und Mutterteil (Schlauchteil)



Gehäuse Material	Maximaler Betriebsdruck	Prüfdruck	Min. Berstdruck
Aluminium	10 bar / 145 psi	15 bar / 218 psi	50 bar / 726 psi
Edelstahl	16 bar / 232 psi	24 bar / 348 psi	80 bar / 1160 psi

Anschlüsse

8" Flanschanschluss (oder NPT-Gewinde)

Anwendungen

Schiffs-Bunkeroperationen, ship-to-shore Transfer, ship-to-rig Transfer sowie andere Anwendungen bei denen es auf sehr hohe Durchflussraten und die Vermeidung von Produktverlust ankommt.

Medien

Mineralölprodukte: Benzin, Diesel, Öl etc.

Chemikalien: z. B. Schwefelsäure, Acrylnitril, Butadien, Ammoniak, Vinylchlorid, Toluol, Xylol, Phenol etc.

Pulverförmige Medien

Materialien Gehäuse

Aluminium oder Edelstahl, weitere auf Anfrage.

Dichtungen

Standarddichtungen FPM (Viton®), EPDM, FFKM (Chemraz®, Kalrez®), NBR. Weitere auf Anfrage.

Leistungsvergleich

Optimierte Durchflussleistung, niedriger Druckverlust.

Empfohlene max. Durchflussrate

7500 Liter/Minute (Kraftstoff)

Selektivsystem

- Vermeidung von Produktverwechslungen

Zur Vermeidung versehentlicher Produktkontamination kann jedes Vater- oder Mutterteil mit einem Selektivsystem ausgestattet werden.

Jede Kupplung hat eine Anzahl von Selektivpositionen – bitte bei der Bestellung den gewünschten Code angeben, siehe S. 32 ff.

Mutterteil mit integriertem Drehgelenk

Alle Mutterteile verfügen über ein Drehgelenk.

8" (Ø 272 mm) Vatterteil (Festteil) – mit Flanschanschluss ^{*)}

Flansch ¹⁾	Gehäuse Material ²⁾	Dichtung ³⁾	Gewicht		Mann Tek Code-Nr.	
		O-Ring	kg	lbs		
DN 200 PN 10 Type A	Al	Standard: FPM/FKM (Viton®)			T8102A1101	
DN 200 PN 16 Type A					T8103A1101	
8" ASA 150					T8105A1101	
DN 200 PN 10 Type B	SS		Andere Materialien auf Anfrage			T8102A4401
DN 200 PN 16 Type B						T8103A4401
8" ASA 150				39,0	86,0	T8105A4401

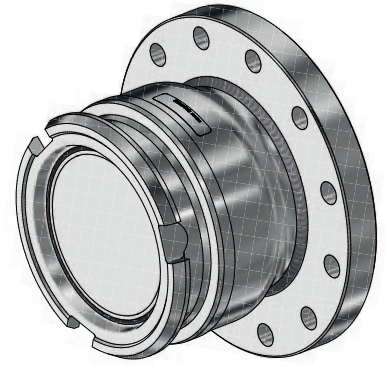

ELAFLEX Bestellnummer
Type DDC-V...

^{*)} optional auch mit NPT-Gewindeanschluss lieferbar

¹⁾ PN 10 = EN 1092 (Flanschform-Typen siehe S. 47), ASA = ANSI B 16.5, 150 o. 300 psi

²⁾ Material: Al = Aluminium, SS = Edelstahl

³⁾ Standarddichtung FPM/FKM. Alternative Materialien, z. B. EPDM, Chemraz®, Kalrez®, NBR oder HNBR auf Anfrage.

Viton® ist ein registrierter Markenname von DuPont, DuPont Elastomers.

8" (Ø 272 mm) Mutterteil – mit Flanschanschluss ^{*)}

Flansch ¹⁾	Gehäuse Material ²⁾	Dichtung ³⁾	Gewicht		Mann Tek Code-Nr.	
		O-Ring	kg	lbs		
DN 200 PN 10 Type A	Al	Standard: FPM/FKM (Viton®)			S8102A1101	
DN 200 PN 16 Type A					S8103A1101	
8" ASA 150			93,0	205,0	S8105A1101	
DN 200 PN 10 Type B	SS		Andere Materialien auf Anfrage			S8102A4401
DN 200 PN 16 Type B						S8103A4401
8" ASA 150				93,0	205,0	S8105A4401



ELAFLEX Bestellnummer
Type DDC-M...
Katalogseite 345

^{*)} optional auch mit NPT-Gewindeanschluss lieferbar

¹⁾ PN 10 = EN 1092 (Flanschform-Typen siehe S. 47), ASA = ANSI B 16.5, 150 o. 300 psi

²⁾ Material: Al = Aluminium, SS = Edelstahl

³⁾ Standarddichtung FPM/FKM. Alternative Materialien, z. B. EPDM, Chemraz®, Kalrez®, NBR oder HNBR auf Anfrage.

Viton® ist ein registrierter Markenname von DuPont, DuPont Elastomers.

Blindkappe für Varterteil (Festteil)

Zur Erhöhung der Lebensdauer von DDC-Kupplungen sollten Blindkappen verwendet werden. Sie schützen die Kupplungen vor dem Eindringen von Schmutz und Wasser.

Materialien: Polyethylen, Aluminium, Edelstahl oder Gummi. Lieferung einschließlich Seilbefestigung und Ringösen (Gummi Ausführung DN 40-50 mit integrierter Öse).

Mit Ausnahme der einfachen Gummi-Ausführung haben die Kappen eine Sicherung gegen versehentliches Lösen: vor dem Abdrehen wird ein federbelasteter Sicherungsstift hochgezogen.

Die Standardvariante aus Polyethylen-Composite verfügt in den Größen DN 40-80 mm über eine patentierte Konstruktion mit Lippendichtung zur Erleichterung des Abdrehens.

Polyethylen

Patent No. 000840780-0001



Aluminium



Edelstahl



ELAFLEX Bestellnummer

Type DDC-K...

Katalogseite 348

Gummi



Inch / DN	Gehäuse Material ²⁾	Dichtung ³⁾	Gewicht		Mann Tek Code-Nr.
			kg	lbs	
3/4"-1" Ø 56 mm, DN 20-25	PE	Standard: FPM (Viton®)	0,1	0,29	C100A2201
	Al		0,2	0,49	C100A1101
	SS		0,6	1,30	C100A4401
1 1/2"-2" Ø 70 mm, DN 40-50	PE	NBR	0,1	0,2	C200E2202
	Al	Standard: FPM (Viton®)	0,3	0,7	C200A1101
	SS		0,6	1,3	C200C4401
	Gummi	—	0,1	0,3	C200D1300
2 1/2" Ø 105 mm, DN 65	PE	NBR	0,2	0,4	C300E2202
	Al	Standard: FPM (Viton®)			C300A1101
	SS		1,5	3,3	C300C4401
3" Ø 119 mm, DN 80	PE	NBR	0,2	0,5	C400E2202
	Al	Standard: FPM (Viton®)			C400A1101
	SS				C400C4401
	Gummi	—			C400D1300
4" Ø 164 mm, DN 100	PE	Standard: FPM (Viton®)	0,2	0,5	C500E2202
	Al		1,2	2,5	C500B1101
	SS		2,5	5,5	C500C4401
6" Ø 238 mm, DN 150	PE	Standard: FPM (Viton®)			C600A2201
	Al		1,6	3,4	C600A1101
	SS				C600A4401
8" Ø 272 mm, DN 200	Al	Standard: FPM (Viton®)			C800B1101
	SS				C800B4401



Gummi



¹⁾ Material: PE = Polyethylen-Composite, Al = Aluminium, SS = Edelstahl, Gummi = NBR/PVC

²⁾ Standarddichtung FPM/FKM bzw. NBR. Alternative Materialien, z. B. EPDM, Chemraz®, Kalrez® oder HNBR auf Anfrage.

Viton® ist ein registrierter Markenname von DuPont, DuPont Elastomers.

Blindkappe mit Druckentlastung für Vaterteil (Festteil)

als dritte Absperrarmatur am Tankauslauf nach ADR/RID par. 6.8.2.2.2

Mann Tek Blindkappen mit Druckentlastung wurden zur Erhöhung der Sicherheit des Bedienpersonals und der Auslaufsicherheit entwickelt.

Sollte sich, z. B. durch Undichtigkeit oder ausdehnendes Gas, ein Überdruck in der Tankauslauf-Leitung aufgebaut haben, zeigt die Kappe dies an – siehe Abbildung. Der Bediener entlastet den Druck durch Drücken des Hebels und kann anschließend die Kappe gefahrlos abdrehen.

Merkmale

- konform zu ADR/RID-Vorschriften
- Dritte Absperrarmatur bei Tank- und Kesselwagen und Containern
- Betriebsdruck bis 25 bar
- Überdruck-Anzeige
- Entlastungsmöglichkeit bei Über- und Unterdruck, sichere Bedienung
- Zollversiegelung möglich (Bohrungen für Siegeldraht)
- automatische Verriegelung
- Diebstahlsicherung mit Vorhängeschloss möglich

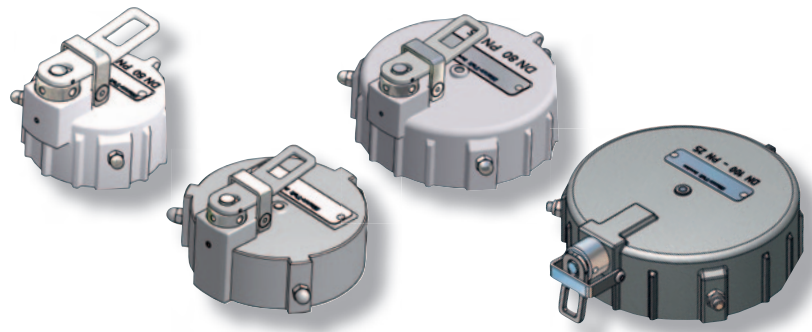

Funktionsweise:

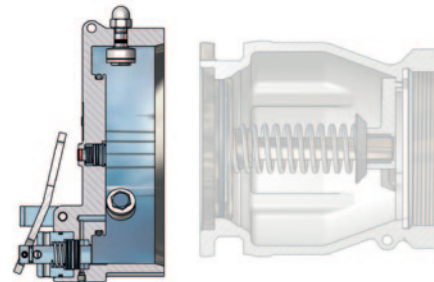

Druckanzeige
(Warnt vor Überdruck)

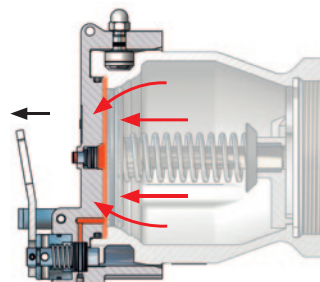

Hebel drücken: Druckentlastung, Öffnen möglich

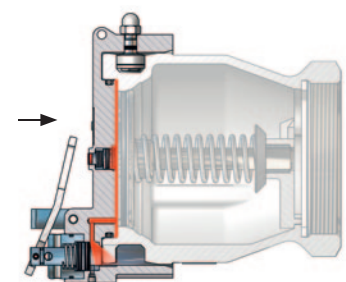

Inch / DN	Material ¹⁾	Dichtung ²⁾	Betriebsdruck	Mann Tek Code-Nr.
1½-2" Ø 70 mm, DN 40-50	SS	Standard: FPM (Viton®)	25 bar / 363 psi	R200A4401
2½" Ø 105 mm, DN 65	SS		25 bar / 363 psi	R300A4401
3" Ø 119 mm, DN 80	SS		25 bar / 363 psi	R400A4401
4" Ø 164 mm, DN 100	Al		Andere Materialien auf Anfrage	10 bar / 145 psi
	SS	25 bar / 363 psi		R500B4401

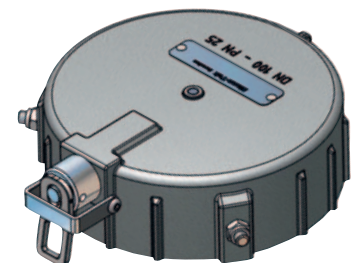

¹⁾ Material: Al = Aluminium, SS = Edelstahl

²⁾ Standarddichtung FPM (Viton®). Alternative Materialien, z. B. EPDM, Chemraz®, Kalrez® auf Anfrage.

Viton® ist ein registrierter Markenname von DuPont, DuPont Elastomers.

Druckkappe bis 10 bar / 150 psi für Vaterteil (Festteil)

Für Fälle in denen eine Druckdichtigkeit bis 10 bar – jedoch keine Druckentlastung – gefordert wird, gibt es diese Ausführung. Lieferung einschließlich Seilbefestigung und Ringösen.

Inch / DN	Gehäuse Material ¹⁾	Dichtung ²⁾	Gewicht		Mann Tek Code-Nr.
			kg	lbs	
¾"-1" Ø 56 mm, DN 20-25	SS	Standard: FPM (Viton®) Andere Materialien auf Anfrage	0,6	1,30	C100P4401
1½"-2" Ø 70 mm, DN 40-50	AI		0,3	0,7	C200P1101
	SS		0,4	0,9	C200P4401
2½" Ø 105 mm, DN 65	SS		1,5	1,1	C300P4401
3" Ø 119 mm, DN 80	AI		0,6	1,3	C400H1101
	SS		1,3	2,9	C400P4401
4" Ø 164 mm, DN 100	SS		2,9	6,4	C500P4401



¹⁾ Material: AI = Aluminium, SS=Edelstahl

²⁾ Standarddichtung FPM (Viton®). Alternative Materialien, z. B. EPDM, Chemraz®, Kalrez® auf Anfrage.

Blindstopfen für Mutterteil (Schlauchteil)

Zur Erhöhung der Lebensdauer von DDC-Kupplungen sollten Blindstopfen verwendet werden. Sie schützen die Kupplungen vor dem Eindringen von Schmutz und Wasser.

Materialien: Polyethylen-Composite, Aluminium oder Edelstahl – Lieferung einschließlich Seilanbringung und Ringösen.

Inch / DN	Gehäuse Material ¹⁾	Dichtung ²⁾	Gewicht		Mann Tek Code-Nr.
			kg	lbs	
¾"-1" Ø 56 mm, DN 20-25	PE	Standard: FPM (Viton®) Andere Materialien auf Anfrage	0,1	0,1	P100A2201
	AI		0,1	0,3	P100A1101
	SS		0,3	0,7	P100A4401
1½"-2" Ø 70 mm, DN 40-50	PE		0,1	0,2	P200A2201
	AI		0,2	0,5	P200A1101
	SS		0,2	0,6	P200A4401
2½" Ø 105 mm, DN 65	PE		0,2	0,5	P300A2201
	AI		0,6	1,2	P300A1101
	SS				P300A4401
3" Ø 119 mm, DN 80	PE		0,1	0,2	P400A2201
	AI	0,7	1,6	P400A1101	
	SS	0,6	1,3	P400A4401	
4" Ø 164 mm, DN 100	PE	0,2	0,4	P500B2201	
	AI	0,3	0,7	P500B1101	
	SS			P500A4401	
6" Ø 238 mm, DN 150	PE			P600A2201	
	AI	1,2	0,4	P600A1101	
	SS			P600A4401	
8" Ø 272 mm, DN 200	AI	1,2	0,4	P800A1101	
	SS			P800A4401	



ELAFLEX Bestellnummer
Type DDC - S...
Katalogseite 346

¹⁾ Material: PE = Polyethylen-Composite, AI = Aluminium, SS = Edelstahl

²⁾ Standarddichtung FPM/FKM (Viton®). Alternative Materialien, z. B. EPDM, Chemraz®, Kalrez® oder HNBR auf Anfrage.

Viton® ist ein registrierter Markenname von DuPont, DuPont Elastomers.

Parkadapter für Mutterteil

Kupplungsgröße	Material	Mann Tek Code-Nr.
1" (Ø 56 mm)	Al	Tool 104-1
		Tool 104-1-M18 ^{*)}
	SS	Tool 104-4
		Tool 104-4-M18 ^{*)}
2" (Ø 70 mm)	Al	Tool 204-1
		Tool 204-1-M18 ^{*)}
	SS	Tool 204-4
		Tool 204-4-M18 ^{*)}
2½" (Ø 105 mm)	Al	Tool 304-1
		Tool 304-1-M18 ^{*)}
	SS	Tool 304-4
		Tool 304-4-M18 ^{*)}
3" (Ø 119 mm)	Al	Tool 404-1
		Tool 404-1-M18 ^{*)}
	SS	Tool 404-4
		Tool 404-4-M18 ^{*)}
4" (Ø 164 mm)	Al	Tool 504-1
		Tool 504-1-M18 ^{*)}
	SS	Tool 504-4
		Tool 504-4-M18 ^{*)}
6" (Ø 238 mm)	Al	Tool 604-1
		Tool 604-1-M18 ^{*)}
	SS	Tool 604-4
		Tool 604-4-M18 ^{*)}

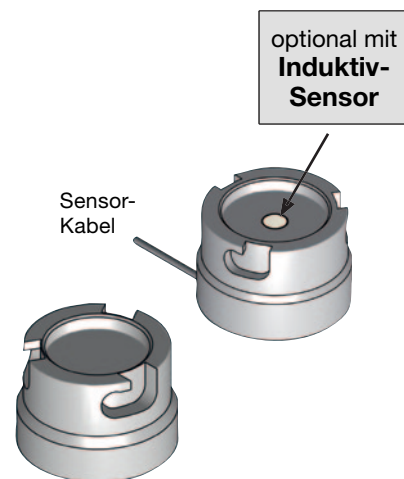

Parkadapter dienen als Halterung für Mutterkupplungen in unbenutztem Zustand.

Sie werden durch Schrauben z. B. an der Wand angebracht.

Sonderausführung mit Induktiv-Sensor lieferbar.

^{*)} mit Induktiv-Sensor

Selektivsystem: Übersicht

Zur Vermeidung versehentlicher Produktverwechslungen und -kontamination können DDC-Kupplungen mit einem Selektivsystem ausgestattet werden.

Abhängig von Kupplungsgröße und gewünschter Kompatibilität gibt es eine unterschiedliche Anzahl möglicher Selektivpositionen.

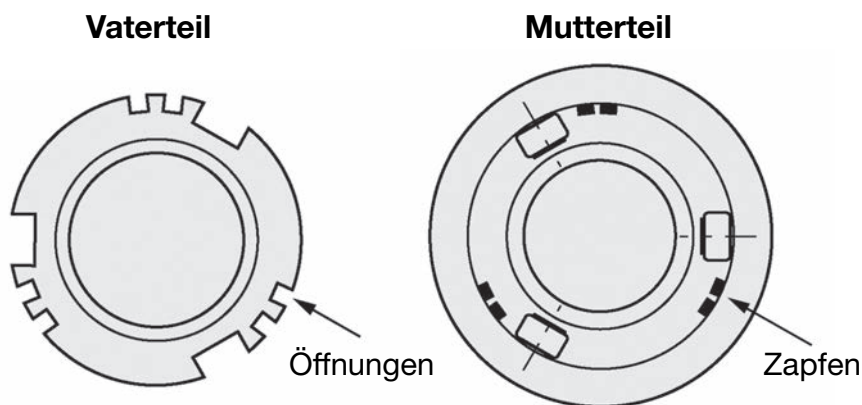

Medien	Größe	Position
Avgas 100 / 130	2½", 3", 4"	1
Avgas 108 / 135	2½", 3", 4"	2
Avgas 115 / 145	2½", 3", 4"	3
Avtur (Derd 2495) JP1, ATK, ATF 650. JET 'A'	2½", 3", 4"	4
Avtag (Derd 2486) JP4, ATG, JET 'B'	2½", 3", 4"	5

Beispiel Flugzeugbetankung:

Die großen Ölgesellschaften haben sich für Flugtreibstoffe bei den Größen 2½", 3" und 4" auf nebenstehende Selektiv-Positionen geeinigt.

Selektivsystem für 1" (Ø 56 mm)

Kuppeldurchmesser:
Ø 56 mm (¾"-1")

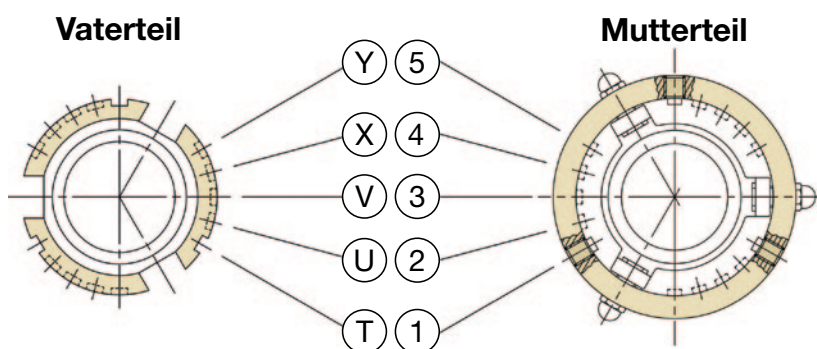

Medien	Position
Acrylnitril	4 (X)
Ethylenoxid	2 (U)
Propylenoxid	3 (V)

Selektivpositionen für Acrylnitril, Ethylenoxid und Propylenoxid für 1"

Mit 5 Positionen

T	U	V	X	Y
1	2	3	4	5

Mit 10 Positionen

TU	TV	TX	TY	UV
12	13	14	15	23
24	25	34	35	45
UX	UY	VX	VY	XY

Selektivsystem:

Mann Tek, Todo.

Jede Kupplung kann wahlweise mit Selektivpositionen nach zwei Systemen versehen werden – mit 5 oder mit 10 Positionen (siehe Tabelle).

Bei der Bestellung bitte der Mann Tek Code-Nr. der Kupplung "/SEL" und die gewählte Position hinzufügen.

Beispiele: S103A4401/**SEL 1** (T) bzw. S103A4401/**SEL 12** (TU)

Selektivsystem für 2" (Ø 70 mm)

Kuppeldurchmesser:
Ø 70 mm (1½"-2")

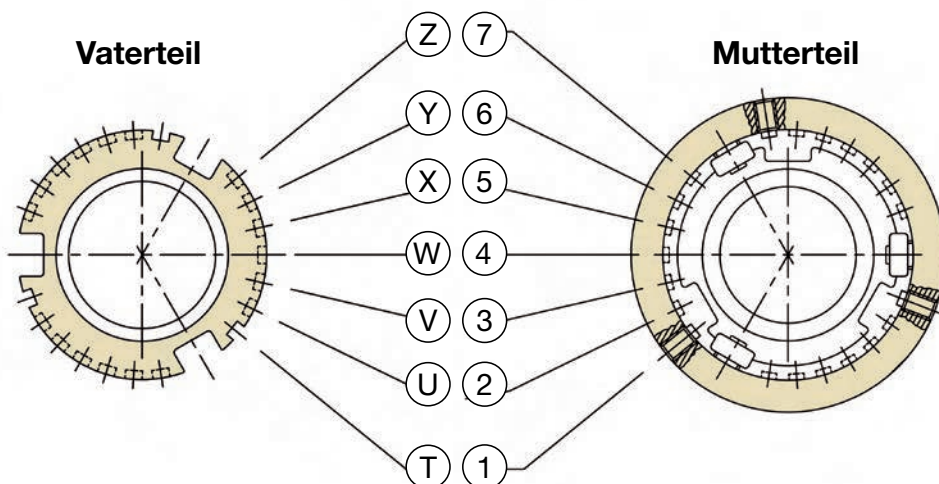

Medien	Position
Acrylnitril	X (5)
Ethylenoxid	V (3)
Propylenoxid	W (4)

Selektivpositionen für Acrylnitril, Ethylenoxid und Propylenoxid für 2"

Mit 7 Positionen

T	U	V	W	X	Y	Z
1	2	3	4	5	6	7

Selektivsystem:

Mann Tek, Todo, Avery Hardoll, NATO STANAG 3756

Jede Kupplung kann wahlweise mit Selektivpositionen nach zwei Systemen versehen werden – mit 7 oder 21 Positionen (siehe Tabelle).

Bei der Bestellung bitte der Mann Tek Code-Nr. der Kupplung "/SEL" und die gewählte Position hinzufügen.

Beispiele: S210A4401A/**SEL 1** (T) bzw. S210A4401A/**SEL 12** (TU)

Mit 21 Positionen

TU	TV	TW	TX	TY	TZ	UV	UW	UX	UY	UZ
12	13	14	15	16	17	23	24	25	26	27
34	35	36	37	45	46	47	56	57	67	
VW	VX	VY	VZ	WX	WY	WZ	XY	XZ	YZ	

Selektivsystem für 2" (Ø 70 mm) – Sonderausführung Fort Vale™

Kuppeldurchmesser:
Ø 70 mm (1½"-2")

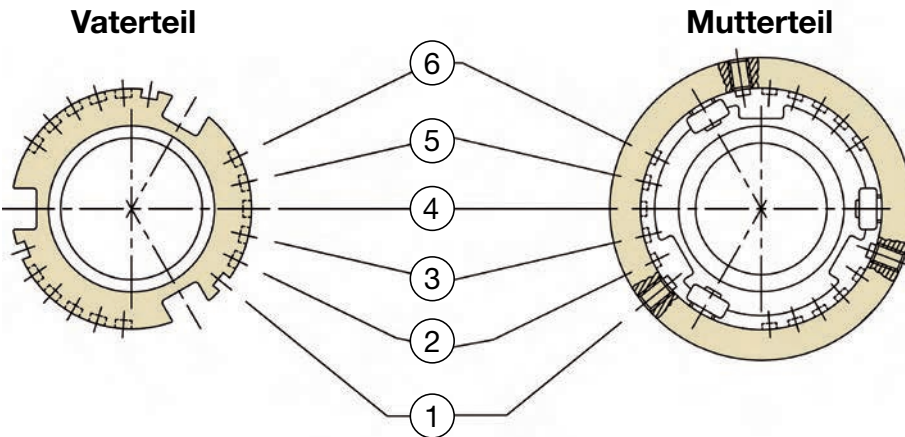

Selektivsystem:

Fort Vale

Jede Kupplung kann mit 15 Selektivpositionen versehen werden (siehe Tabelle).

Bei der Bestellung bitte der Mann Tek Code-Nr. der Kupplung "/FV-SEL" und die gewählte Position hinzufügen.

Beispiel: S210A4401A/**FV-SEL 12**

Mit 15 Positionen

A	B	C	D	E	F	G	H	J	K	L	M	N	P	Q
12	13	14	15	16	17	23	24	25	26	34	35	36	45	56

Selektivsystem für 2½" (Ø 105 mm)

Kuppeldurchmesser:
Ø 105 mm (2½")

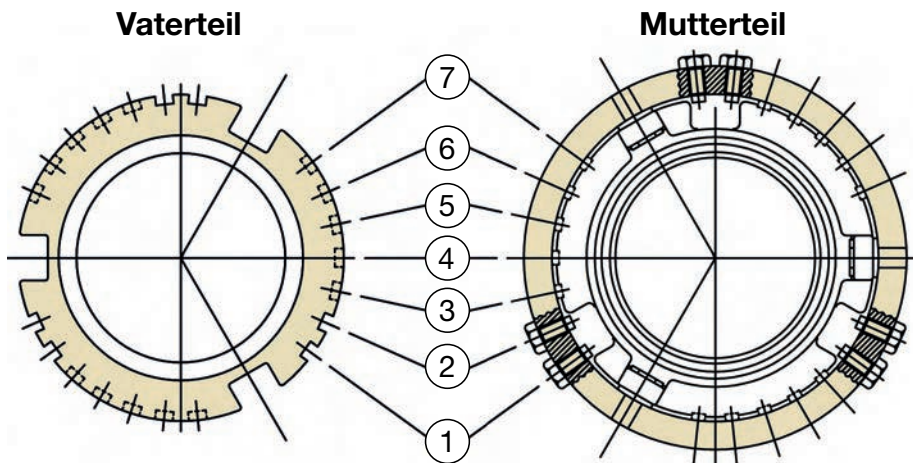

Mit 7 Positionen

1	2	3	4	5	6	7
---	---	---	---	---	---	---

Selektivsystem:

Mann Tek, Todo, NATO STANAG 3756,
Avery Hardoll

Jede Kupplung kann wahlweise mit 7 oder 21 Selektivpositionen versehen werden (siehe Tabelle).

Bei der Bestellung bitte der Mann Tek Code-Nr. der Kupplung "/SEL" und die gewählte Position hinzufügen.

Beispiele: S312A4401/**SEL 1** bzw. S312A4401/**SEL 12 (A)**

Mit 21 Positionen

A	B	C	D	E	F	G	H	I	K	L
12	13	14	15	16	17	23	24	25	26	27
34	35	36	37	45	46	47	56	57	67	
M	N	P	Q	R	S	T	U	V	W	

Selektivsystem für 2½" (Ø 105 mm) – Sonderausführung Fulcrum

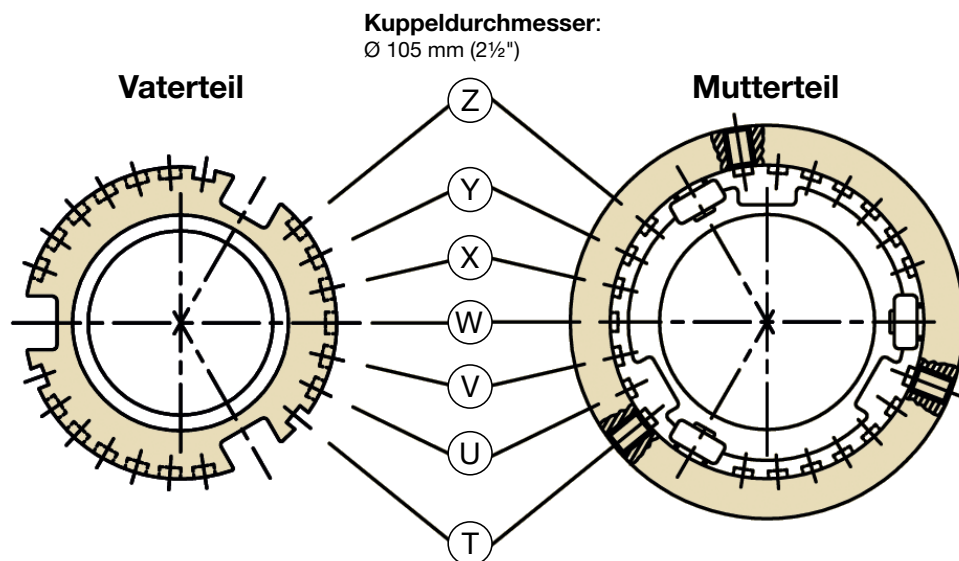

Mit 7 Positionen

1	2	3	4	5	6	7
---	---	---	---	---	---	---

Selektivsystem:

Fulcrum

Jede Kupplung kann wahlweise mit Selektivpositionen nach zwei Systemen versehen werden – mit 7 oder 21 Positionen (siehe Tabelle).

Bei der Bestellung bitte der Mann Tek Code-Nr. der Kupplung "/FC-SEL" und die gewählte Position hinzufügen.
Beispiele: S210A4401/FC-SEL 1 bzw. S210A4401A/FC-SEL TU

Mit 21 Positionen

TU	TV	TW	TX	TY	TZ	UV
UW	UX	UY	UZ	VW	VX	VY
VZ	WX	WY	WZ	XY	XZ	YZ

Selektivsystem für 3" (Ø 119 mm)

Kuppeldurchmesser:
Ø 119 mm (3")

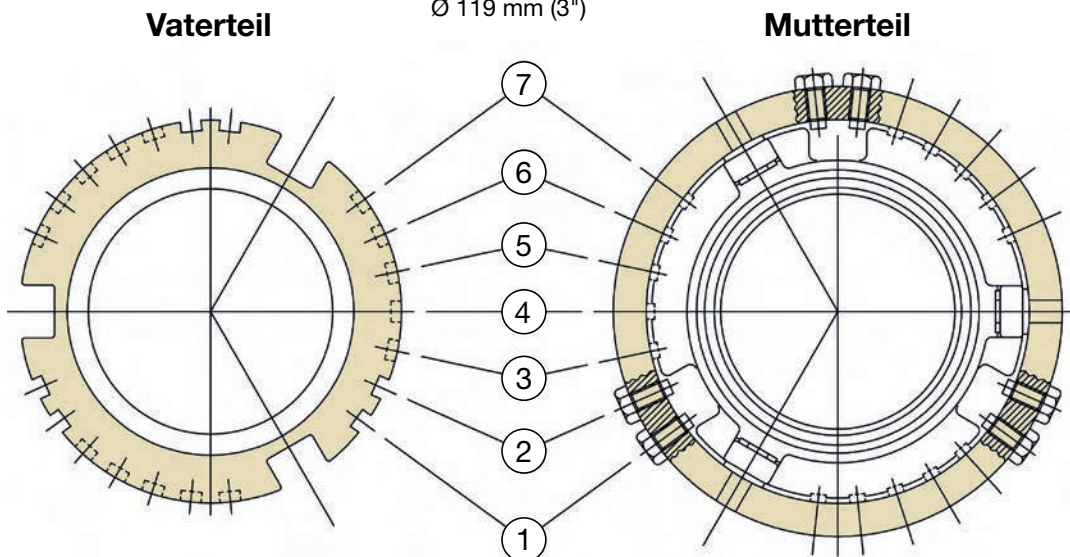

Medien	Position
Acrylnitril	36 (P)
Ethylenoxid	34 (M)
Propylenoxid	35 (N)

Selektivpositionen für Acrylnitril, Ethylenoxid und Propylenoxid für 3"

Mit 7 Positionen

1	2	3	4	5	6	7
---	---	---	---	---	---	---

Selektivsystem:

Mann Tek, Todo, NATO STANAG 3756, Avery Hardoll

Jede Kupplung kann mit 7 oder 21 Selektivpositionen versehen werden (siehe Tabelle).

Bei der Bestellung bitte der Mann Tek Code-Nr. der Kupplung "/SEL" und die gewählte Position hinzufügen.
Beispiele: S414A4401/SEL 1 bzw. S414A4401/SEL 12 (A)

Mit 21 Positionen

A	B	C	D	E	F	G	H	I	K	L
12	13	14	15	16	17	23	24	25	26	27
34	35	36	37	45	46	47	56	57	67	
M	N	P	Q	R	S	T	U	V	W	

Selektivsystem für 4" (Ø 164 mm)

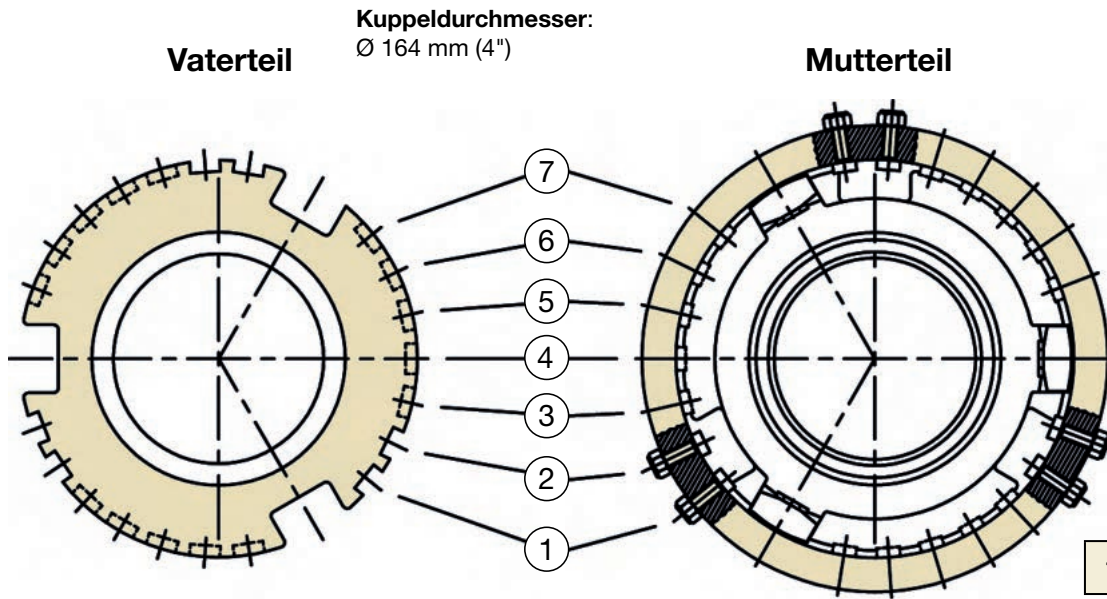

Medien	Position
Acrylnitril	36 (P)
Ethylenoxid	34 (M)
Propylenoxid	35 (N)

Selektivpositionen für Acrylnitril, Ethylenoxid und Propylenoxid für 4"

Mit 7 Positionen

1	2	3	4	5	6	7
---	---	---	---	---	---	---

Selektivsystem:

Mann Tek, Todo, NATO STANAG 3756, Avery Hardoll

Jede Kupplung kann mit 7 oder 21 Selektivpositionen versehen werden (siehe Tabelle).

Bei der Bestellung bitte der Mann Tek Code-Nr. der Kupplung "/SEL" und die gewählte Position hinzufügen.
Beispiele: S516A4401/**SEL 1** bzw. S516A4401/**SEL 12 (A)**

Mit 21 Positionen

A	B	C	D	E	F	G	H	I	K	L
12	13	14	15	16	17	23	24	25	26	27
34	35	36	37	45	46	47	56	57	67	
M	N	P	Q	R	S	T	U	V	W	

Selektivsystem für 6" (Ø 238 mm)

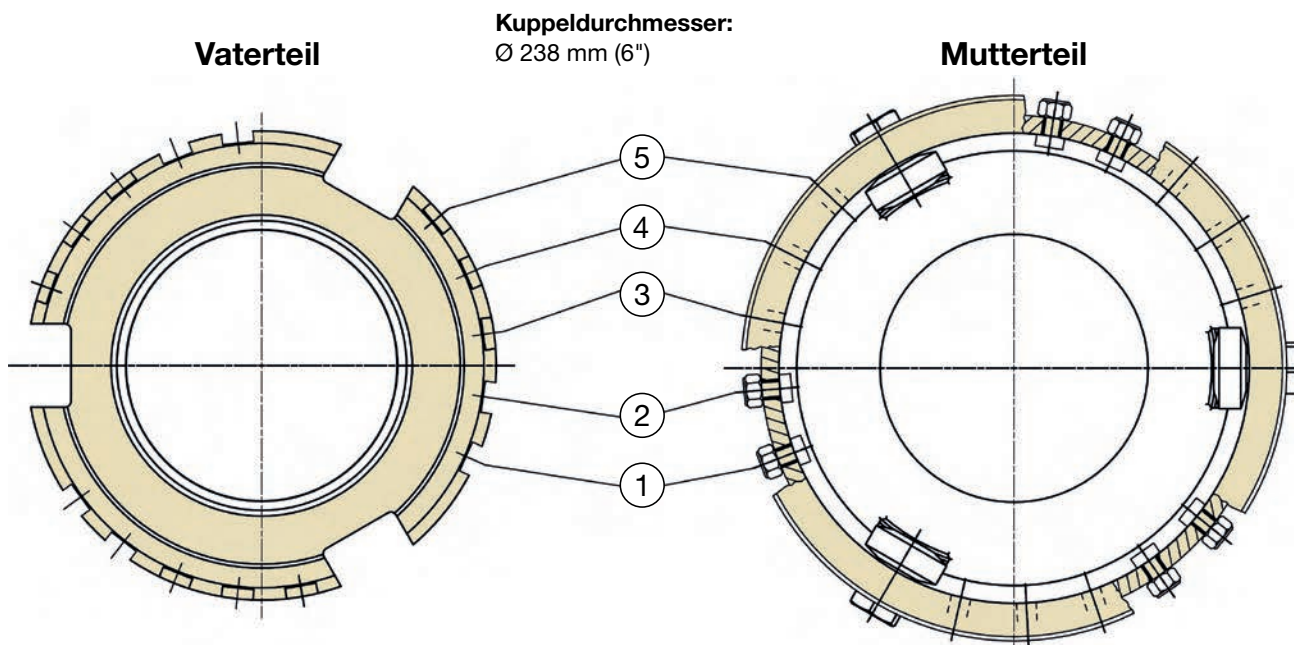

Selektivsystem:

Mann Tek, Todo

Jede Kupplung kann mit 10 Selektivpositionen versehen werden (siehe Tabelle).

Bei der Bestellung bitte der Mann Tek Code-Nr. der Kupplung "/SEL" und die gewählte Position hinzufügen. Beispiel: S645B4401/**SEL 12**

Mit 10 Positionen

12	13	14	15	23
24	25	34	35	45

1. Kupplungstypen

A = API-Kupplung	H = Entlüftungs- und Entwässerungseinheit	P = Blindstopfen
AV = Vaterteil EN 13081 (Sonderausführung)	I = Blindstopfen ISO 45	R = Druckkappe
B = Kugelhahn	K = Blindkappe ISO 45	RG = Druckkappe LPG
C = Blindkappe	L = Vaterteil (Festteil) LPG	S = Mutterteil (Schlauchteil) STANAG 3756
CG = Blindkappe LPG	LC = Vaterteil (Festteil) Cryogenic	SN = Mutterteil, integr. Abreibkupplung, Bolzen
D = Drehgelenk	M = Mutterteil (Schlauchteil) LPG	SO = Mutterteil, integr. Abreibkupplung, Kabel
E = Vaterteil (Festteil) mit Druckentlastung	MC = Mutterteil (Schlauchteil) Cryogenic	T = Vaterteil (Festteil) STANAG 3756
F = Mutterteil (Schlauchteil) (ISO 45)	N = Abreibkupplung Bolzen	U = Schauglas mit Sieb
G = Vaterteil (Festteil) ISO 45	NC = Abreibkupplung Bolzen Cryogenic	V = Blindstopfen LPG
GS = Vaterteil (Festteil) ISO 45 mit Selektivität	O = Abreibkupplung Kabel	WA = Schlaucharmatur

2. Kuppeldurchmesser / DN

0 = 50 mm bzw. ¾"	4 = 119 mm bzw. 3"	8 = 272 mm bzw. 8"
1 = 56 mm bzw. 1", 1¼"	5 = 164 mm bzw. 4"	10 = 10"
2 = 70 mm bzw. 1½", 2"	V = 5"	12 = 12"
3 = 105 mm bzw. 2½"	6 = 238 mm bzw. 6"	

3. Anschluss, (Gewinde, Flansch etc.)

01 = ¾" BSP (Mutter = IG)	74 = 1¼" NPT (Vater = AG)	146 = 5" Victaulic
02 = ¾" NPT (Mutter = IG)	75 = 1½" BSP (Vater = AG)	147 = 2" BSPT (Mutter = IG)
03 = 1" BSP (Mutter = IG)	76 = 1½" NPT (Vater = AG)	148 = 2" BSPT (Vater = AG)
04 = 1" NPT (Mutter = IG)	77 = 1¾" BSP (Vater = AG)	149 = 1½" Victaulic
05 = 1¼" BSP (Mutter = IG)	78 = 2" BSP (Vater = AG)	150 = 2½" Victaulic
06 = 1¼" NPT (Mutter = IG)	79 = 2" NPT (Vater = AG)	151 = Flansch 1" DIN 11864-2
07 = 1½" BSP (Mutter = IG)	80 = 2½" BSP (Vater = AG)	152 = Flansch 2" DIN 11864-2
08 = 1½" NPT (Mutter = IG)	81 = 2½" NPT (Vater = AG)	153 = Flansch Ø 135, 8 x M6
09 = 1¾" BSP (Mutter = IG)	82 = 3" BSP (Vater = AG)	154 = 4" BSPT (Mutter = IG)
10 = 2" BSP (Mutter = IG)	83 = 3" NPT (Vater = AG)	155 = 4" BSPT (Vater = AG)
11 = 2" NPT (Mutter = IG)	84 = 4" BSP (Vater = AG)	156 = Schweißflansch 2" Ø61,5 ID
12 = 2½" BSP (Mutter = IG)	85 = 4" NPT (Vater = AG)	157 = 3" BSPT (Mutter = IG)
13 = 2½" NPT (Mutter = IG)	86 = Schweißflansch 2" Ø 60,5 ID	158 = Anschweißnippel 1½" Ø 48 (außen)
14 = 3" BSP (Mutter = IG)	87 = Flansch TW 1 (2" DN 50)	159 = Trapezgewinde TR 57 x 4
15 = 3" NPT (Mutter = IG)	88 = Schweißflansch 2" Ø 50 - Ø 70 (flach)	160 = Flansch 2" BS 10 Table D
16 = 4" BSP (Mutter = IG)	89 = Schweißflansch 2" Ø 57 (Fase innen)	161 = Flansch 12" ASA 150
17 = 4" NPT (Mutter = IG)	90 = Schweißflansch 2" Ø 60 (Fase außen)	162 = Flansch 10" ASA 150
18 = Flansch ungebohrt Ø 156	91 = Schweißflansch 3" Ø 75 - Ø 90 (flach)	163 = Flansch DN 250 PN 16
19 = Flansch ungebohrt Ø 165	92 = Schweißflansch 3" Ø 76 (Fase innen)	164 = M130 x 6 (Mutter = IG)
20 = Flansch ungebohrt Ø 210	93 = Schweißflansch 3" Ø 89 (Fase außen)	165 = Flansch 10" ASA 300
21 = Flansch ungebohrt Ø 230	94 = Schweißflansch 4" Ø 100 - Ø 120 (flach)	166 = ACME 1¼" (Mutter = IG)
22 = Flansch ungebohrt Ø 254	95 = Schweißflansch 4" Ø 102 (Fase innen)	167 = ACME 1¾" (Mutter = IG)
23 = Flansch DN 25 PN 10/16	96 = Schweißflansch 4" Ø 108 (Fase innen)	168 = ACME 2¼" (Mutter = IG)
24 = Flansch DN 25 PN 25/40	97 = Schweißflansch 4" Ø 114 (Fase außen)	169 = ACME 3¼" (Mutter = IG)
25 = Flansch DN 32 PN 10/16	98 = Flansch TW 1 (2" - DN 50)	170 = ACME 1¼" (Vater = AG)
26 = Flansch DN 32 PN 25/40	mit Ablass-Schraube	171 = ACME 1¾" (Vater = AG)
27 = Flansch DN 40 PN 10/16	99 = Flansch DN 150 PN 25	172 = ACME 2¼" (Vater = AG)
28 = Flansch DN 40 PN 25/40	100 = Flansch 6" ASA 150	173 = ACME 3¼" (Vater = AG)
29 = Flansch DN 50 PN 25/40*	101 = Flansch 6" ASA 300	174 = Schweißflansch Ø76 (Fase außen)
30 = Flansch DN 50 PN 10/16	102 = Flansch DN 200 PN 10	175 = Flansch DN 15 PN 10/16
31 = Flansch DN 50 PN 25/40	103 = Flansch DN 200 PN 16	176 = Flansch DN 15 PN 25/40
32 = Flansch DN 65 PN 25/40*	104 = Flansch DN 200 PN 25	177 = M130 x 6 (Vater = AG)
33 = Flansch DN 65 PN 10/16	105 = Flansch 8" ASA 150	178 = Flansch 6" T.T.M.A.
34 = Flansch DN 65 PN 25/40	106 = Flansch 8" ASA 300	179 = Flansch DN 80 PN 25/40***
35 = Flansch DN 80 PN 25/40*	107 = Quadratflansch ISO 45	180 = ½" NPT (Vater = AG)
36 = Flansch DN 80 PN 10/16	108 = S60 x 6 (Mutter = IG)	181 = ½" BSP (Vater = AG)
37 = Flansch DN 80 PN 25/40	109 = S60 x 6 (Vater = AG)	182 = 5" BSP (Mutter = IG)
38 = Flansch DN 100 PN 25/40*	110 = 6" BSP (Mutter = IG)	183 = 5" BSP (Vater = AG)
39 = Flansch DN 100 PN 10/16	111 = 6" NPT (Mutter = IG)	184 = Anschweißnippel 8" Ø 219 (außen)
40 = Flansch DN 100 PN 25/40	112 = W2" - 7 (Mutter = IG)	185 = Anschweißnippel 6" Ø 168 (außen)
41 = Flansch DN 125 PN 6	113 = Schweißflansch 3" Ø 92 ID	186 = Flansch DN 250 PN 25
42 = Flansch DN 125 PN 10/16	114 = Quadratflansch, 4 Löcher	187 = Flansch 2" T.T.M.A.
43 = Flansch DN 125 PN 25/40	115 = 6" BSP (Vater = AG)	188 = Flansch 3" BS 10 Table D
44 = Flansch DN 150 PN 6	116 = 6" NPT (Vater = AG)	189 = Flansch ½" ASA 150
45 = Flansch DN 150 PN 10/16	117 = 8" NPT (Mutter = IG)	190 = Flansch 1" ASA 150 S-Vs. glatte Dichtfl.
46 = Flansch DN 150 PN 25/40	118 = 4" Victaulic	191 = Flansch 12" ASA 300
47 = Flansch DN 20 PN 10/16	119 = Flansch DN 50 PN 25/40**	192 = Flansch DN 250 PN 10
48 = Flansch DN 20 PN 25/40	120 = Flansch DN 65 PN 25/40**	193 = Anschweißnippel Ø 114 Schedule 40
49 = Flansch ¾" ASA 150	121 = Flansch DN 80 PN 25/40**	194 = Anschweißnippel Ø 114 Schedule 80
50 = Flansch ¾" ASA 300	122 = Flansch DN 100 PN 25/40**	195 = 6" Victaulic
51 = Flansch 1" ASA 150	123 = W2" - 7 (Vater = AG)	196 = 1" Victaulic
52 = Flansch 1" ASA 300	124 = 5" NPT (Mutter = IG)	197 = DN 125 JIS 5K
53 = Flansch 1¼" ASA 150	125 = 5" NPT (Vater = AG)	198 = DN 100 JIS 5K
54 = Flansch 1¼" ASA 300	126 = Flansch DN 100 PN 6	199 = DN 80 JIS 5K
55 = Flansch 1½" ASA 150	127 = Flansch DN 80 PN 6	200 = DN 50 JIS 5K
56 = Flansch 1½" ASA 300	128 = Flansch DN 65 PN 6	201 = DN 40 JIS 5K
57 = Flansch 2" ASA 150	129 = Flansch DN 50 PN 6	202 = Flansch 2" DIN 11864-3
58 = Flansch 2" ASA 300	130 = Flansch 8" ASA 600	203 = 3½" BSP (Mutter = IG)
59 = Flansch 2½" ASA 150	131 = W90 x 1/8" (Mutter = IG)	204 = Flansch Ø 110, Ø 86/Ø 5.5 (6x)
60 = Flansch 2½" ASA 300	132 = ½" NPT (Mutter = IG)	205 = Anschweißnippel Ø 60 Schedule 80
61 = Flansch 3" ASA 150	133 = ½" BSP (Mutter = IG)	206 = Anschweißnippel Ø 89 Schedule 40
62 = Flansch 3" ASA 300	134 = Flansch Ø 184,2, 6 Löcher	207 = Anschweißnippel Ø 89 Schedule 80
63 = Flansch 4" ASA 150	135 = Flansch TW 7 (6" - DN 150)	208 = Flansch DN 25 PN 6
64 = Flansch 4" ASA 300	136 = 4" ASSPT (Mutter = IG)	209 = Flansch DN 32 PN 6
65 = Flansch TW 1 (3" - DN 80)	137 = Triclamp DN 25	210 = Flansch DN 40 PN 6
66 = Flansch TW 3 (4" - DN 100)	138 = M54 x 1,5 (Mutter = IG)	211 = DN 125 JIS 10K
67 = Flansch 3" T.T.M.A.	139 = Triclamp DN 50	212 = DN 100 JIS 10K
68 = Flansch 4" T.T.M.A.	140 = Schweißflansch Ø73 (Fase außen)	213 = DN 80 JIS 10K
69 = ¾" BSP (Vater = AG)	141 = 3" Victaulic	214 = DN 50 JIS 10K
70 = ¾" NPT (Vater = AG)	142 = Flansch 5" ASA 150	215 = DN 40 JIS 10K
71 = 1" BSP (Vater = AG)	143 = 3" Kugelhahn	216 = Flansch DN 80, Löcher Ø 14 (6x)
72 = 1" NPT (Vater = AG)	144 = 2" Victaulic	217 = Flansch 5" ASA 300
73 = 1¼" BSP (Vater = AG)	145 = 3" BSPT (Vater = AG)	

* Type E (mit Vorsprung), EN 1092-1

** Type F (mit Rücksprung), EN 1092-1

*** Type C (mit Feder), EN 1092-1

4. Version

A = Version Nr. 1 (Drehteil)	G = Ablass-Schraube	P = Druck (kundenspezifisch)
B = Version Nr. 2 (Gussteil)	H = Kappe mit Blattfeder	S = Schauglas
C = Version Nr. 3 (Kokillenguss)	I = Vaterteil mit Krümmer 15°, kurz	T = Transparent
D = Sep. Kolbenführung	J = Vaterteil mit Krümmer 15°	U = Stop vor Abkupplung (f. DGC)
E = Formteil	K = Verkürzte Ausführung	
F = 6" Flansch Hydrant	N = Rückschlagventil	

5. Material Gehäuse

1 = Aluminium	6 = Titan
2 = Messing	7 = Hastelloy
3 = Stahl	8 = PVDF
4 = Edelstahl 1.4408 (AISI 316)	9 = PEEK
5 = Edelstahl 1.4301 (AISI 304)	K = Inconel

6. Material Innenteile

1 = Aluminium	6 = Titan
2 = Messing	7 = Hastelloy
3 = Stahl	8 = PVDF
4 = Edelstahl 1.4401	9 = PEEK
5 = Edelstahl 1.4301	K = Inconel

7. O-Ringe

01 = Viton® (FPM/FKM)	16 = Hypalon® (CSM)	34 = Kalrez® 0040
02 = Nitril (NBR)	17 = Chemraz® 505 (FFKM)	37 = Chemraz® 510 (90° Shore Härte)
03 = EPDM	18 = Xyflour® 860 (AFKM)	40 = FEP o. PTFE ummanteltes Viton®
04 = Kalrez® (FFKM) 6375	19 = Zetpol® / Therban® (HNBR)	50 = Kalrez® (PFPM) 1050LF
05 = NBR Low Temp (Niedrig-Temperatur)	20 = NBR 90° Shore Härte	51 = Nylon® (PA)
06 = (PTFE)	21 = Viton®-GF (Sonderausführung)	61 = Viton® (FPM), FDA, USP C6 & ADI
07 = Neoprene® (CR)	22 = Composite	62 = Nitril (NBR), FDA, USP C6 & ADI
08 = Silicone (Q)	23 = Viton® GFLT-S	63 = EPDM, FDA, USP C6 & ADI
09 = Polyurethan (PU)	24 = Viton® GLT	64 = Kalrez® (FFKM) 6230, FDA, USP C6 & ADI
10 = Butyl (IIR)	25 = Klingerit®	66 = PTFE (virginal), FDA
11 = Nitril (Gasol NBR 70 K-6)	26 = POM	71 = FPM/FKM Low Temp (Niedrig-Temperatur)
12 = Perfluorelastomer (FFPM/FFKM)	27 = Epichlorhydrin (ECO)	77 = Chemraz® SD517, FDA, USP C6 & ADI
13 = PVC/NBR	28 = Viton® GFLT-S NMO	83 = EPDM BAM-Zulassung f. Sauerstoff
14 = Fluorsilikon-Elastomer (MFQ)	31 = Viton® 90 Shore (FPM/FKM)	
15 = FEP-ummanteltes Silikon	33 = EPDM 291	

8. Flachdichtung / Extras

A = Flachdichtung, (PTFE)	M = Zweistufige Steuerkurve	U20 = Druckentlastungsventil 20 bar
B = Flachdichtung, Polyurethan (PU)	N = Ohne Herstellerangabe	V = Blockiertes Drehgelenk
C = 2-Wege-Kugelhahn	NA = Kugelhahn mit Vierkantzapfen	W = Drehgelenk m. dopp. Kugelbahn
D = Flachdichtung, Viton® (FPM)	P = Druckausgleichsventil	X = Spez. Oberflächenbeh. (z. B. farbig)
DA = Kugelhahn m. dopp. wirkender Antrieb	Q = Entlüft.- und Entwässerungseinheit mit reduziertem Querschnitt	Z = Vaterteil (Festteil) exzentrisch
E = Vaterteil mit kurzem Kolben	R = Mutterteil mit integr. Abreißkupplung	-RA = Sonderausführung Rennsport
F = Flanschdicke nach Normvorgabe	S = Entlüftungs- und Entwässerungseinheit, nur ein Kugelhahn	-LC = abschließbare Kappe
G = Hypalon	SR = Kugelhahn m. einf. Antrieb, Federrückst.	-S = FEP O-Ring in Swivel von Mutterteil
H = Nitril (NBR)	T = Kugelhahn: TW-Flansch glatte Dichtfläche	-ST = Sonderversion DDC für Dampf
I = Emco-kompatibel	U = Druckentlastungsventil 16 bar	-XL = Drehgelenk m. reduz. Anschlüsse
J = EPDM	U5 = Druckentlastungsventil 5 bar	-45 = 45 Mesh (350 µm)
K = Vaterteil m. verschraubtem Führungskreuz		-60 = 60 Mesh (250 µm)
L = Gewindegewissicherung (Madenschraube)		-10 = 100 Mesh (150 µm)

ID-Tag auf Kupplung:

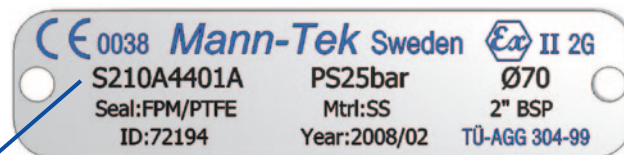

Beispiel: 2" (Ø 70 mm)
Mutterteil mit Innengewinde,
Aluminium
ELAFLEX-Bestellnummer
DDC-M 50-2" AI

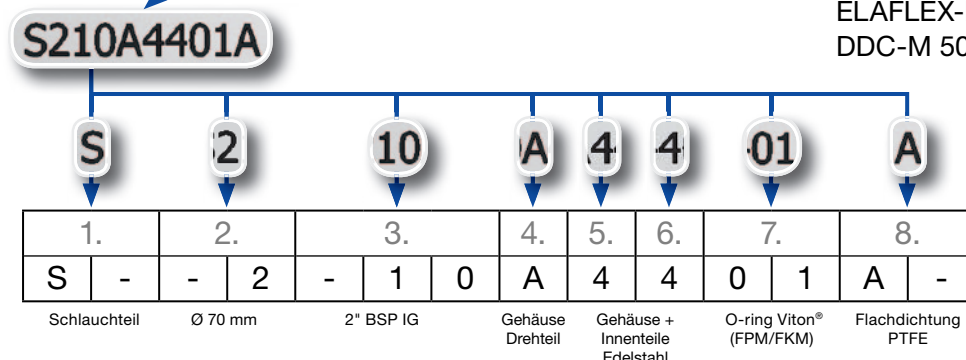

Nachdruck und Kopien - auch in Auszügen - nur mit schriftlicher Genehmigung durch ELAFLEX / Mann Tek.

Kupplungen mit Sonderflansch

Alle Kombinationen von Flanschdicke/-Bohrungen und Baulänge sind auf Anfrage möglich.

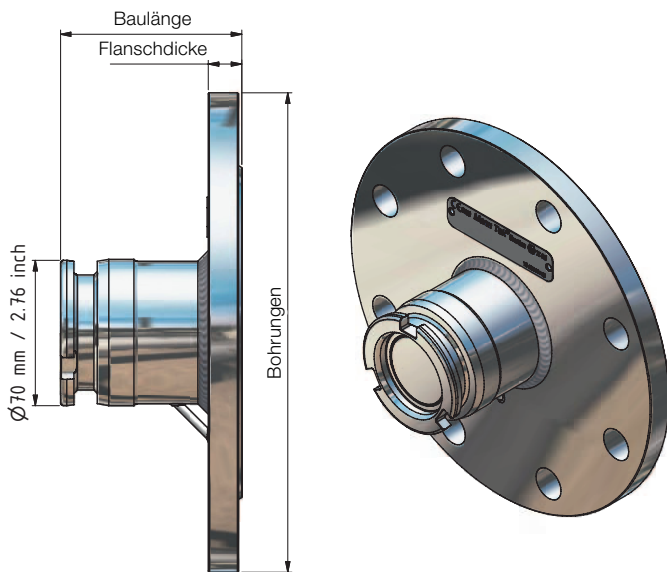

Beispiel 2" (Ø 70 mm) Vaterteil (Festteil) mit Flansch 4" ASA 150:
Mann Tek Code-Nr.: T263A4401

Vaterteil mit kurzem Kolben

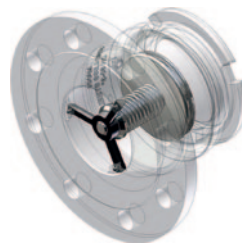

Die Kolbenstange schliesst mit Flansch Anschluss in gekuppelter Position bündig ab.

Sinnvoll z. B. bei direkter Anbringung von Kugelhähnen.

Beispiel Mann Tek Code-Nr. T230B1101E

Vaterteil mit Ablass-Schraube

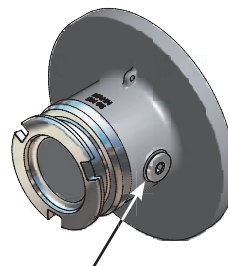

Für einfache Entlüftung und Probenentnahme.

Erhältlich für alle Vaterteile mit Flansch.

Entlüftungsanschluss mit 3/8"-Gewinde. Andere Gewindegrößen auf Anfrage.

3/8" Ablass-Schraube (Abb. mit Flansch ohne Bohrung)

Beispiel Mann Tek Code-Nr. T298G1101 (f. TW1 Flansch)

Vaterteil (Festteil) – Exzentrischer Flansch

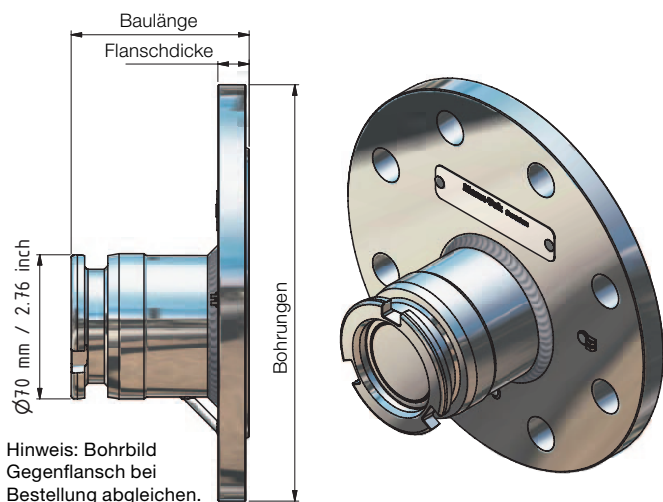

Vaterteil (Festteil) mit exzentrischem Flansch, erhältlich in Größen von 1" bis 6".

Beispiel 2" (Ø 70 mm) Vaterteil (Festteil) mit exzentrischem Flansch 4" ASA 150:
Mann Tek Code-Nr.: T263A4401Z

Standard-Flansch

Flüssigkeitsreste in Rohrleitung

Vaterteil mit Standard-Flansch

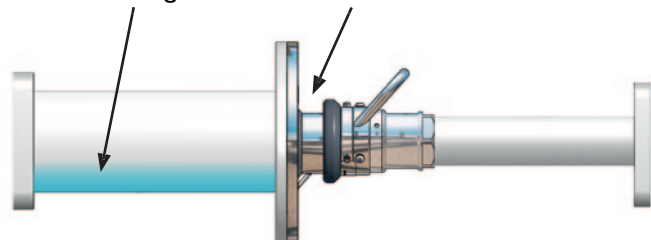

Exzentrischer Flansch

Keine Flüssigkeitsreste in Rohrleitung

Vaterteil mit exzentrischem Flansch

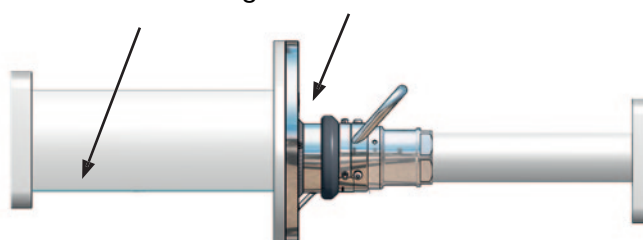

Vaterteil / Mutterteil mit Flansch EN 1092-1 Type E (mit Vorsprung) / Type F (mit Rücksprung)

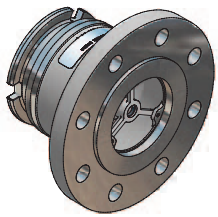

Vaterteil

Flansch EN 1092-1
Type E (mit Vorsprung)

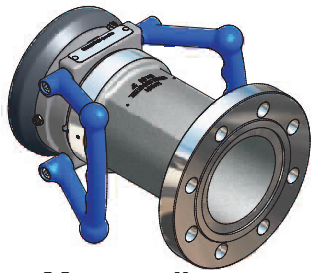

Mutterteil

Flansch EN 1092-1
Type F (mit Rücksprung)

Standard-Flanschanschlüsse werden üblicherweise mit Dichtfläche in Type A (glatte Dichtfläche) oder Type B (Dichtleiste) ausgeführt, siehe Seite 47.

Gängige Alternativen sind Type E (Vorsprung) und Type F (Rücksprung), die von einigen Tank- und Kesselwagenherstellern verbaut werden.

mit Rohrnutstutzen

Alle Mann Tek DDC können mit diesem Rohrnutstutzen-Anschluss geliefert werden.

'Victaulic'-Verbindungen werden z. B. bei Rohrleitungen/Pipelines im militärischen und Offshore-Bereich verwendet.

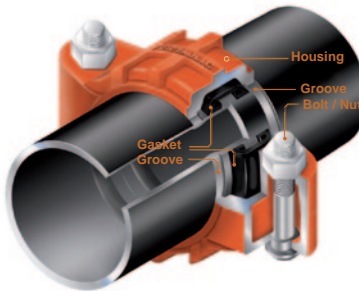

passend zum Victaulic® System (registrierter Markenname von Victaulic Europe)

Beispiel Mann Tek Code-Nr. **S2144A1101**

mit Sicherung (Verriegelung) gegen ungewolltes Entkuppeln

Nach dem Kuppeln wird der Anschluss verriegelt und kann sich nicht ungewollt lösen. Als Zugringausführung LD-S2 oder Drehgriffausführung L-S2, erhältlich für Mutterkupplungen aller Größen.

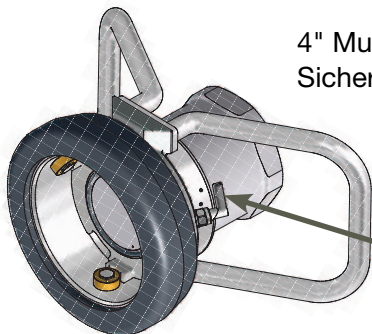

4" Mutterteil mit Sicherung (Drehgriff)

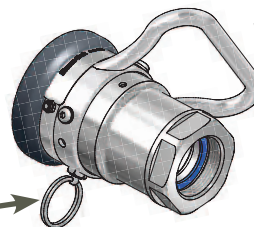

2" Mutterteil mit Sicherung (Zugring)

Sicherung gegen ungewolltes Entkuppeln

Beispiel: Zusatz zu Mann Tek Code-Nr. ... **L-S5**

Beispiel: Zusatz zu Mann Tek Code-Nr. ... **LD-S2**

mit Erdungskabel-Garnitur für Mutterteil

Erdungskabel dienen zur sicheren Ableitung elektrischer Ströme (Potentialausgleich).

Sie sind bei einigen Anwendungen wie z. B. der Flugzeugbetankung vorgeschrieben.

Materialien: Kabel nichtrostend mit Kunststoffmantel, Krokodilklemme Messing, inklusive Montage.

Mann Tek Code-Nr. **G-F3-12-XXX**.

Bei Bestellung **XX** mit gewünschter Länge (mm) ersetzen.



Mutterteil mit integrierter SBC-Abreißkupplung (Nottrennkupplung)

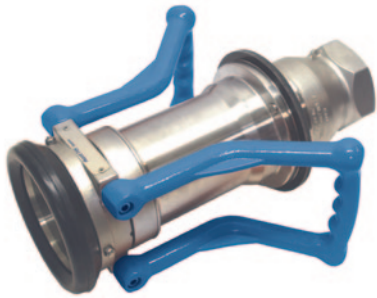

Bei einigen Anwendungen besteht die Gefahr von starken Zug- und Scherkräften auf die Schlauchleitung, beispielsweise durch unerwartete Bewegungen zwischen Lade- und Entladepunkt.

Hierfür bieten wir die Kombination von DDC-Mutterteil mit integrierter Mann Tek SBC Abreißkupplung an.

Hinzufügung von 'N' zur Mann Tek Code-Nr., Beispiel: **SN211A4401**.
Optional auch als Seilzug-Variante 'O' erhältlich.

Mutterteil mit Rückschlagventil

Kein Rückfluss des Mediums möglich, wenn Pumpe abgeschaltet wurde und die DDC noch gekuppelt ist.

Beispiel Mann Tek Code-Nr.: **S210N1101B**

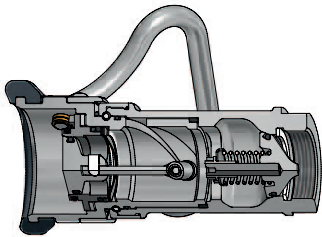

Mutterteil für alte Version Emco

2" (Ø 70 mm) Mutterteil in Sonderausführung, kompatibel mit älteren Emco Wheaton Vaterkupplungen.

Beispiel Mann Tek Code-Nr.: **S210A1101BI**

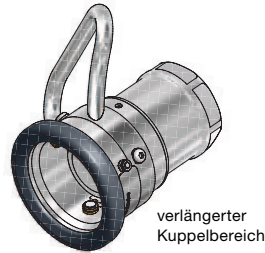

Mutterteil für Notentladung

Bei der Notentladung von Kessel- und Tankwagen muss das Drehgelenk blockiert werden, um schnell ohne Werkzeug mit Standardverschraubungen verbinden zu können. Mann Tek liefert hierfür verschiedene Ausführungen auf Anfrage.

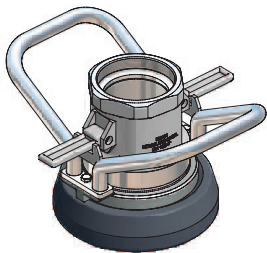

DDC-Kupplungen für Dampf

Sonderausführungen aus Edelstahl, z.B. zur Verbindung von Sattdampfschläuchen mit Heizungs-/Desinfektionssystemen.

Beispiel Mann Tek Code-Nr.: **S103A4433-ST**

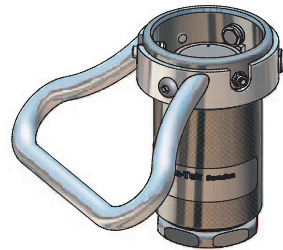

Mutterteil mit elektronischem Sensor



Induktiv-Sensor
nach DC-PNP
oder NAMUR Standard



Der Sensor erkennt den Kupplungszustand des Mutterteils – z. B. wenn ein System nur im gekuppelten Zustand (offen) eine Befüllung zulassen soll.

Auf Seiten des Vaterteils ist keine Modifizierung notwendig.

Z : Option Sensor	S2 : für 2" Kupplung
S1 : für 1" Kupplung	S4 : für 3" Kupplung
S3 : für 2½" Kupplung	S6 : für 6" Kupplung
S5 : für 4" Kupplung	
44 : Gehäuse Edelstahl	
A1 : DC-PNP Standard	A2 : NAMUR Standard

Beispiel: Zusatz zu Mann Tek Code-Nr.
... + **Z-S1-44-A1**

Namur-Sensor mit ATEX-Zulassung  II 2G

2" (Ø 70 mm) Mutterteil (Schlauchteil) – Handgriffe

Standard

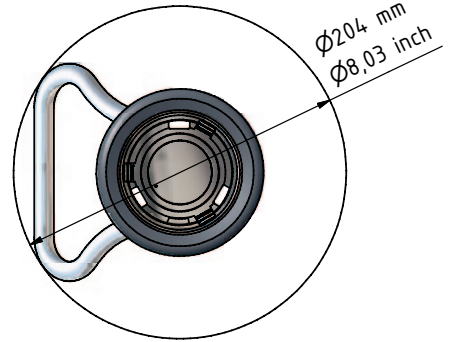
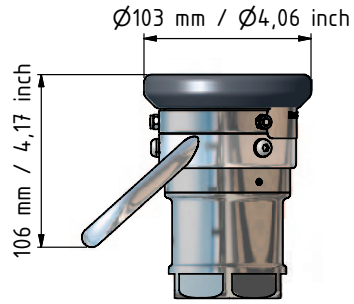

Zusätzliche Code-Nr:

H-S2-44-01

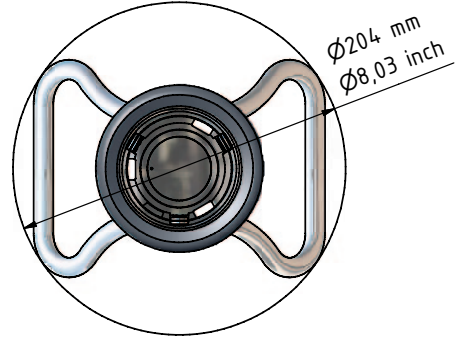
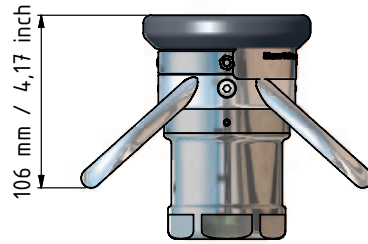

Zusätzliche Code-Nr:

H-S2-44-02

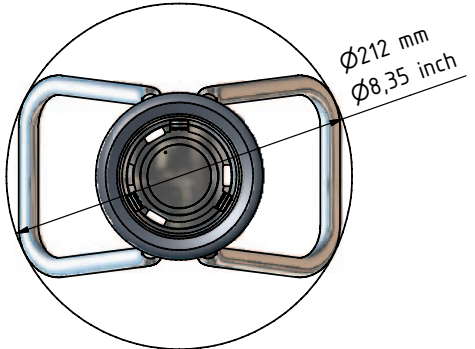
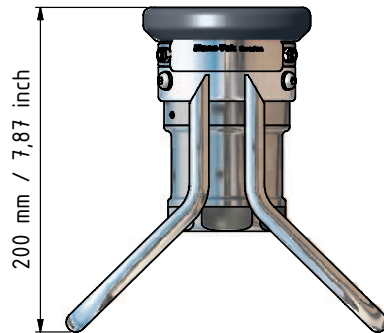

Zusätzliche Code-Nr:

H-S2-44-M1

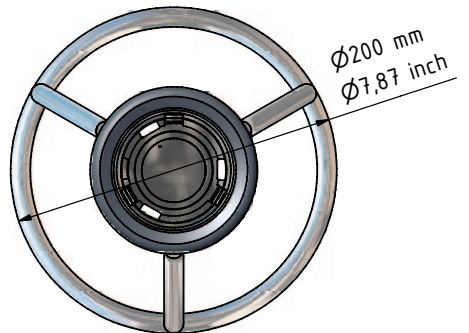
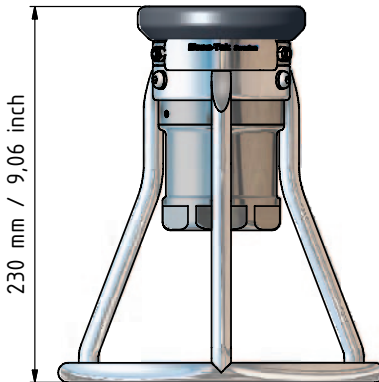

Zusätzliche Code-Nr:

H-S2-44-M2

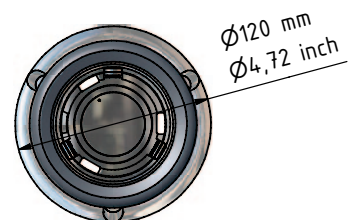
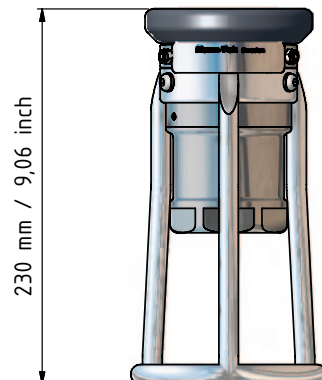

2½" (Ø 105 mm) Mutterteil (Schlauchteil) – Handgriffe

Standard

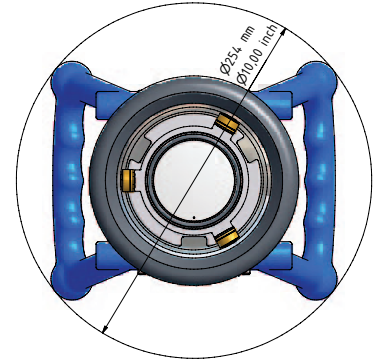
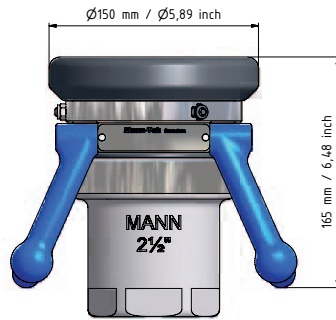

Zusätzliche Code-Nr:

H-S3-11-L1BL

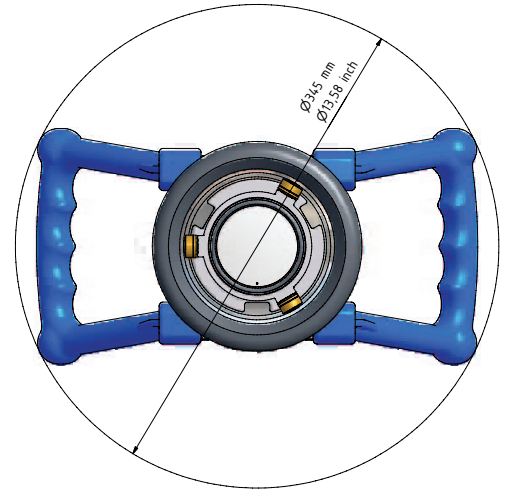
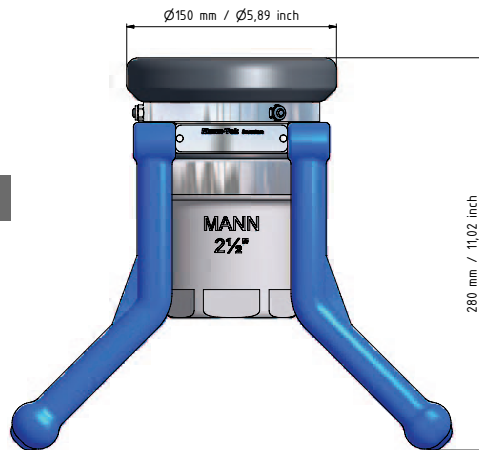

Zusätzliche Code-Nr:

H-S3-11-L2BL

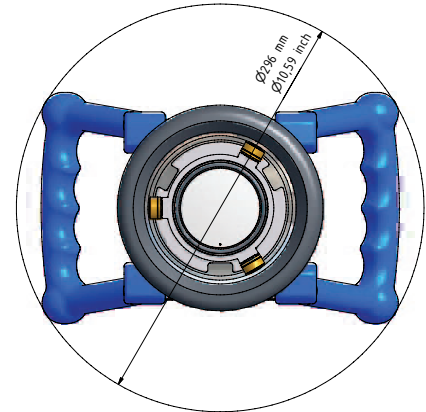
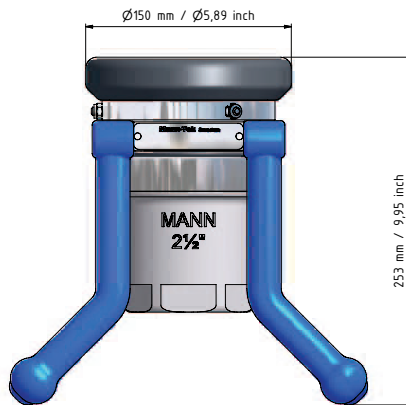

Zusätzliche Code-Nr:

H-S3-11-L3BL

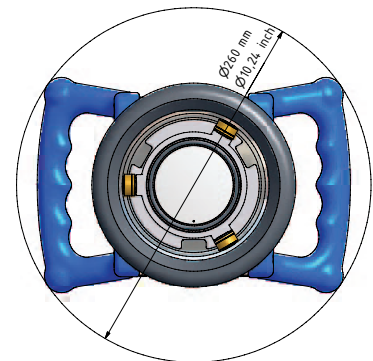
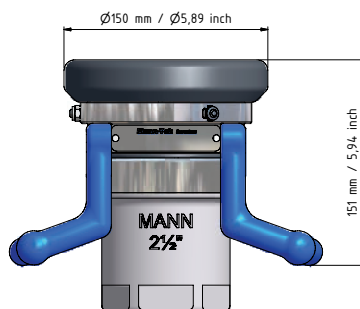

3" (Ø 119 mm) Mutterteil (Schlauchteil) – Handgriffe

Standard

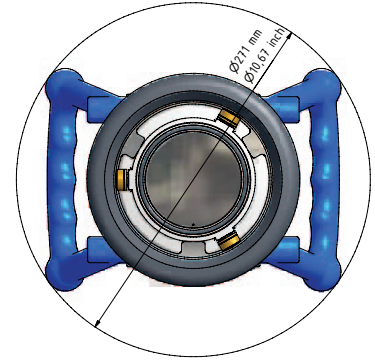
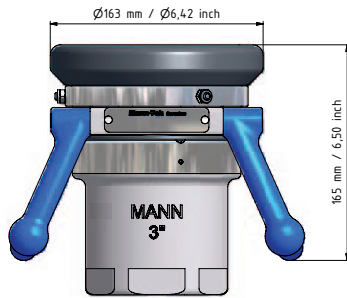

Zusätzliche Code-Nr:

H-S4-11-L1BL

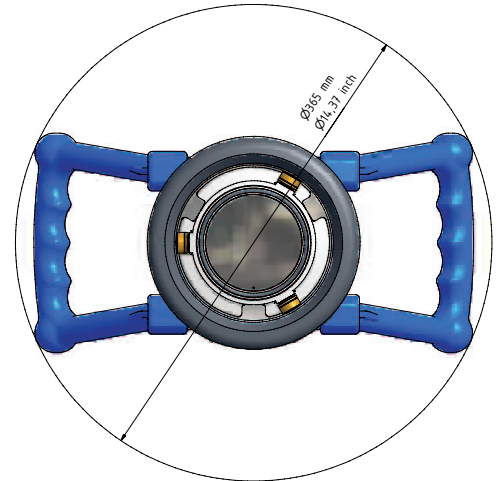
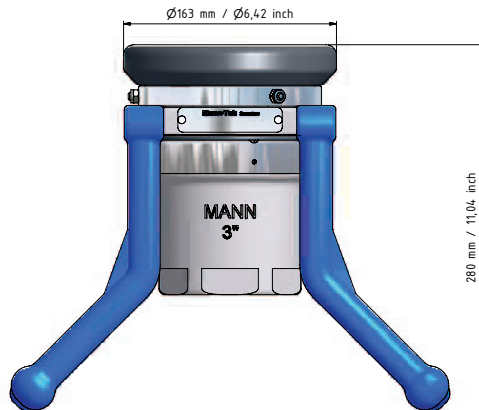

Zusätzliche Code-Nr:

H-S4-11-L2BL

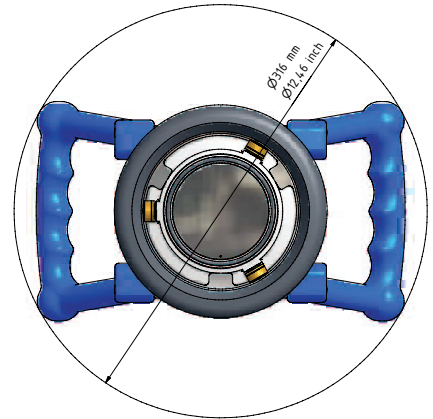
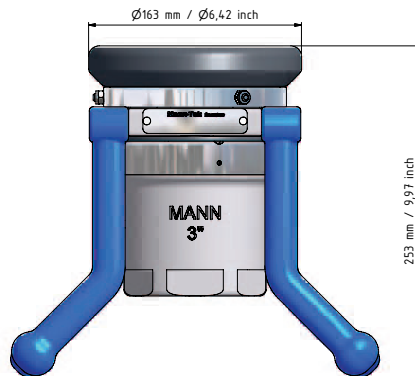

Zusätzliche Code-Nr:

H-S4-11-L3BL

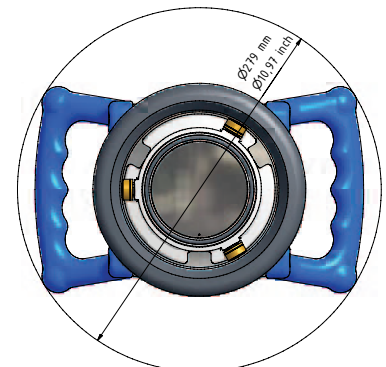
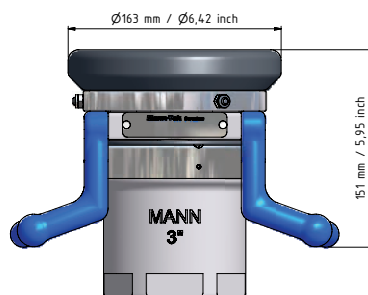

Mutter- oder Vaterteil mit Druckentlastungsventil

Sonderausführung mit Sicherheitsventil – nur für spezielle Betriebsbedingungen, bei denen Gefahr übermäßigen Druckanstiegs in der Rohr-/Schlauchleitung besteht.

Um die Betankungsausrüstung zu schützen, öffnet das optionale Druckentlastungsventil bei einem festgelegten Grenzwert.

Weitere Anwendungen: Adapterstücke zwischen verschiedenen DDC-Kupplungen, Schlauchleitungen mit beidseitig montierten DDC- oder DAC-Kupplungen, z.B. militärische Anwendungen (Logistik-Versorgungsleitungen).

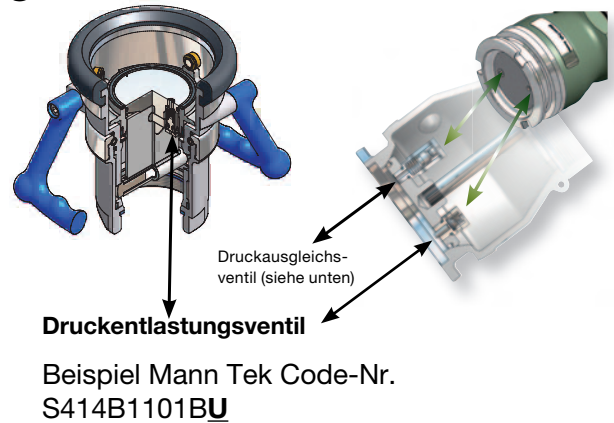

Vaterteil mit integriertem Druckausgleichsventil

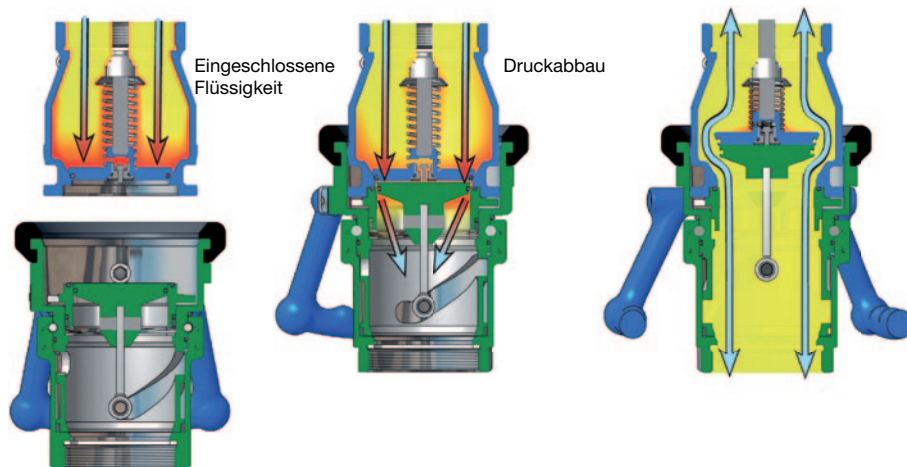

Eingeschlossene Flüssigkeit im Vaterstück (oben)

Druckausgleichsventil öffnet sich beim Kupplungsvorgang

Geöffnet, Druck ausgeglichen, voller Durchfluss

Falls die Möglichkeit besteht, dass im Vaterstück Flüssigkeit eingeschlossen wird, die nicht entweichen kann, besteht die Gefahr, dass beim Kuppeln das Mutterstück beschädigt wird.

Verfahrenstechnische Lösung: Einkammerung z. B. durch Öffnen von Ventilen hinter der Vaterkupplung beseitigen.

Technische Lösung: Das optionale Druckausgleichsventil baut beim Kuppeln den Flüssigkeitsdruck in das Mutterstück ab.

Beispiel Mann Tek Code-Nr. S414B1101BP

Schauglas mit integriertem Sieb für Mineralölprodukte

Vater- und Mutterkupplungen mit 2½" BSP/NPT oder 3" BSP/NPT Anschluss sind für den Einsatz mit Mineralölprodukten mit diesem zusätzlichen Schauglas mit integriertem Sieb erhältlich. Durch das Schauglas ist leicht ersichtlich, ob das Sieb gereinigt werden muss.

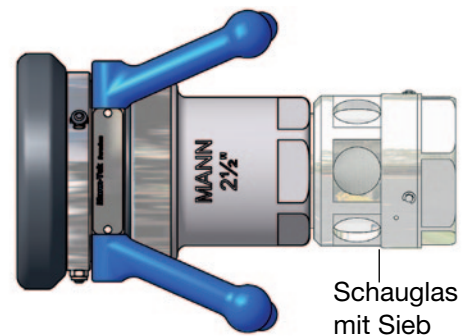

– leichte Wartung des Siebs durch Schnellanschluss –



Drei verschiedene Maschenweiten stehen zur Verfügung, 45 mesh (350 µm), 60 mesh (250 µm) und 100 mesh (150 µm).

Beispiel für Code-Nr. Schauglas mit Sieb: U1280S1101-**XX** – bei Bestellung **XX** mit -45 für 45 mesh, -60 für 60 mesh und -10 für 100 mesh ersetzen.

Farbkodierung

Zur eindeutigen Zuordnung von Kupplung und Medium sind Gehäuse, Flansch und Handgriffe in allen gewünschten Farben erhältlich.



Ausführungen mit Aseptik-Flansch

DDC-Kupplungen sind mit Aseptik-Flansch nach DIN 11864-2 oder Triclamp-Anschluss lieferbar.

Anwendungen: Für Lebensmittel/Getränke, Feinchemikalien und Anlagen zur Wasserbehandlung.

Hinweis: konstruktionsbedingt nicht für pharmazeutische Medien mit höchsten Anforderungen an Keimfreiheit geeignet.

Auf Anfrage kann für die gezeigte Kupplung eine Prüfung nach GMP durchgeführt werden.

Vater- und Mutterkupplungen mit Aseptikflansch nach DIN 11864-2
FDA konforme Dichtungen

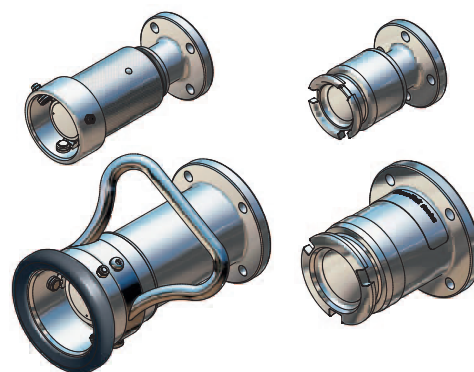

Vater- und Mutterkupplungen mit Triclamp-Anschluss, DIN 32676
FDA konforme Dichtungen

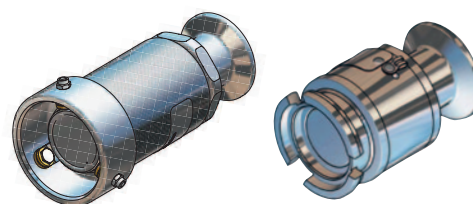

Werkzeuge zur Montage/Demontage

DDC-Kupplungen lassen sich ohne spezielle Werkzeuge mit Standard-Maulschlüsseln montieren und demontieren.

Zusätzlich sind die untenstehenden Werkzeuge hilfreich, um ohne Gegenkupplung den Ventilteller zur Entleerung der Leitung zu öffnen:



Maulschlüssel-Größen zur Montage und Demontage von Vater- und Mutterteilen:

für Kupplung	Schlüsselweite
1"	SW 50 mm
2"	SW 65 mm
2½"	SW 85 mm
3"	SW 100 mm
4"	Vater - SW 125 mm Mutter - SW 130 mm
6"	SW 190 mm



Werkzeug zur Entleerung von Vaterteilen



Werkzeug zur Entleerung von Mutterteilen

Flanschausführungen (Dichtfläche) nach EN 1092

Type A
Glatte Dichtfläche

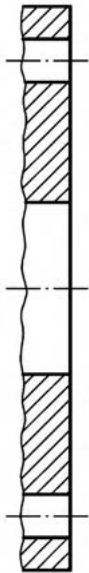

Type B
Dichtleiste

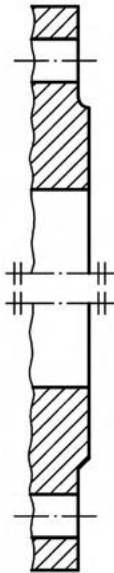

Type C
Feder

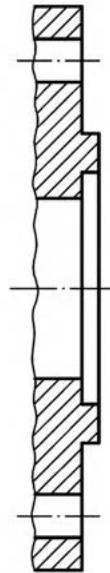

Type D
Nut

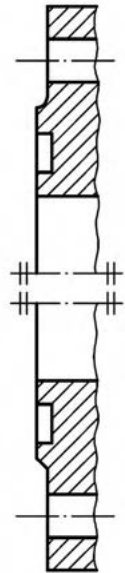

Type E
Vorsprung

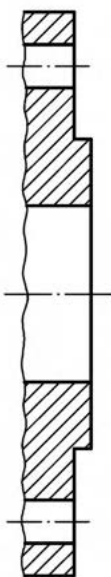

Type F
Rücksprung

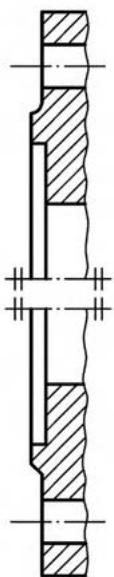

Type G
O-Ring-Rücksprung

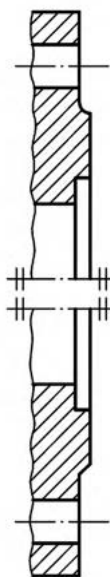

Type H
O-Ring Nut

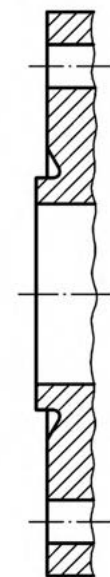

Flanschabmessungen – 1/2

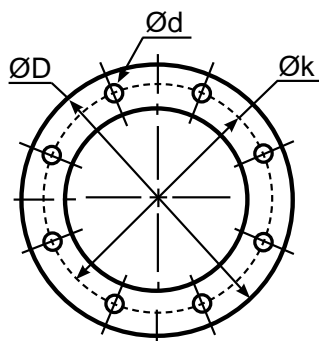

- ØD = Außendurchmesser
- Øk = Lochkreis
- n = Lochanzahl
- Ød = Lochdurchmesser

EN 1092-1																	
DN		PN 10				PN 16				PN 25				PN 40			
		ØD	Øk	n	Ød	ØD	Øk	n	Ød	ØD	Øk	n	Ød	ØD	Øk	n	Ød
20	mm	105	75	4	14	105	75	4	14	105	75	4	14	105	75	4	14
	inch	4.13	2.95		0.55	4.13	2.95		0.55	4.13	2.95		0.55	4.13	2.95		0.55
25	mm	115	85	4	14	115	85	4	14	115	85	4	14	115	85	4	14
	inch	4.53	3.35		0.55	4.53	3.35		0.55	4.53	3.35		0.55	4.53	3.35		0.55
32	mm	140	100	4	18	140	100	4	18	140	100	4	18	140	100	4	18
	inch	5.51	3.94		0.71	5.51	3.94		0.71	5.51	3.94		0.71	5.51	3.94		0.71
40	mm	150	110	4	18	150	110	4	18	150	110	4	18	150	110	4	18
	inch	5.91	4.33		0.71	5.91	4.33		0.71	5.91	4.33		0.71	5.91	4.33		0.71
50	mm	165	125	4	18	165	125	4	18	165	125	4	18	165	125	4	18
	inch	6.50	4.92		0.71	6.50	4.92		0.71	6.50	4.92		0.71	6.50	4.92		0.71
65	mm	185	145	4	18	185	145	4	18	185	145	8	18	185	145	8	18
	inch	7.28	5.71		0.71	7.28	5.71		0.71	7.28	5.71		0.71	7.28	5.71		0.71
80	mm	200	160	8	18	200	160	8	18	200	160	8	18	200	160	8	18
	inch	7.87	6.30		0.71	7.87	6.30		0.71	7.87	6.30		0.71	7.87	6.30		0.71
100	mm	220	180	8	18	220	180	8	18	235	190	8	22	235	190	8	22
	inch	8.66	7.09		0.71	8.66	7.09		0.71	9.25	7.48		0.87	9.25	7.48		0.87
125	mm	250	210	8	18	250	210	8	18	270	220	8	26	270	220	8	26
	inch	9.84	8.27		0.71	9.84	8.27		0.71	10.63	8.66		1.02	10.63	8.66		1.02
150	mm	285	240	8	22	285	240	8	22	300	250	8	26	300	250	8	26
	inch	11.22	9.45		0.87	11.22	9.45		0.87	11.81	9.84		1.02	11.81	9.84		1.02
200	mm	340	295	8	22	340	295	12	22	360	310	12	26	375	320	12	30
	inch	13.39	11.61		0.87	13.39	11.61		0.87	14.17	12.20		1.02	14.76	12.60		1.18
250	mm	395	355	12	22	405	355	12	26	425	370	12	30	450	385	12	33
	inch	15.55	13.98		0.87	15.94	13.98		1.02	16.73	14.57		1.18	17.72	15.16		1.30
300	mm	445	400	12	22	460	410	12	26	485	430	16	30	515	450	16	33
	inch	17.52	15.75		0.87	18.11	16.14		1.02	19.09	16.93		1.18	20.28	17.65		1.30

Flanschnormen EN 1092 / DIN (alt)

EN 1092-1	DIN (alt)
EN 1092-1 PN 6	DIN 2631
EN 1092-1 PN 10	DIN 2632
EN 1092-1 PN 16	DIN 2633
EN 1092-1 PN 25	DIN 2634
EN 1092-1 PN 40	DIN 2635
EN 1092-1 Type B (mit Dichtleiste)	DIN 2526 Form C
EN 1092-1 Type C (mit Feder)	DIN 2512 Form F
EN 1092-1 Type D (mit Nut)	DIN 2512 Form N
EN 1092-1 Type E (mit Vorsprung)	DIN 2513 Form V
EN 1092-1 Type F (mit Rücksprung)	DIN 2513 Form R

Flanschabmessungen – 2/2

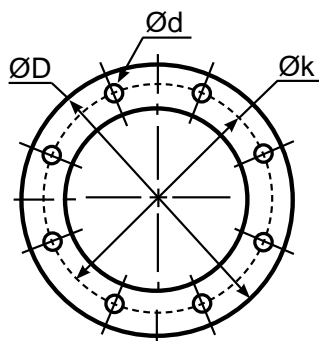

- ØD = Außendurchmesser
- Øk = Lochkreis
- n = Lochanzahl
- Ød = Lochdurchmesser

ANSI (ASA) B 16,5									
Inch		150 psi				300 psi			
		ØD	Øk	n	Ød	ØD	Øk	n	Ød
¾"	mm	98,4	69,8	4	15,9	117,5	82,5	4	19
	inch	3⅞	2¾		⅝	4⅝	3¼		¾
1"	mm	107,7	79,4	4	15,9	123,8	88,9	4	19
	inch	4¼	3⅝		⅝	4⅞	3½		¾
1¾"	mm	117,5	88,9	4	15,9	133,3	98,4	4	19
	inch	4⅝	3½		⅝	5¼	3⅞		¾
1½"	mm	127	98,4	4	15,9	155,6	114,3	4	22,2
	inch	5	3⅞		⅝	6⅞	4½		⅞
2"	mm	152,4	120,6	4	19	165,1	127	8	19
	inch	6	4¾		¾	6½	5		¾
2½"	mm	177,8	139,7	4	19	190,5	149,2	8	22,2
	inch	7	5½		¾	7½	5⅞		⅞
3"	mm	190,5	152,4	4	19	209,5	168,3	8	22,2
	inch	7½	6		¾	8¼	6⅞		⅞
4"	mm	228,5	190,5	8	19	254	200	8	22,2
	inch	9	7½		¾	10	7⅞		⅞
5"	mm	254	215,9	8	22,2	279,4	234,9	8	22,2
	inch	10	8½		⅞	11	9¼		⅞
6"	mm	279,4	241,3	8	22,2	317,5	269,9	12	22,2
	inch	11	9½		⅞	12½	10⅞		⅞
8"	mm	342,9	298,4	8	22,2	381	330,2	12	25,4
	inch	13½	11¾		⅞	15	13		1
10"	mm	406,4	361,9	12	25,4	444,5	387,3	16	28,6
	inch	16	14¼		1	17½	15¼		1⅞
12"	mm	482,6	431,8	12	25,4	520,7	450,8	16	31,7
	inch	19	17		1	20½	17¾		1¼

DIN 28459						
	DN	ØD	Øk	n	Ød	
TW 1	50	mm	154	130	8	11
		inch	6.06	5.12		0.43
TW 1	80	mm	154	130	8	11
		inch	6.06	5.12		0.43
TW 3	100	mm	174	150	8	14
		inch	6.85	5.91		0.55
TW 5	125	mm	204	176	8	14
		inch	8.03	6.93		0.55
TW 7	150	mm	240	210	12	14
		inch	9.45	8.27		0.55

T.T.M.A					
Inch	ØD	Øk	n	Ød	
2"	mm	114,3	95,3	6	11,1
	inch	4.50	3.75		0.44
3"	mm	142,9	123,8	8	11,1
	inch	5.63	4.87		0.44
4"	mm	168,3	149,2	8	11,1
	inch	6.63	5.87		0.44
5"	mm	196,9	177,8	8	11,1
	inch	7.75	7.00		0.44
6"	mm	228,6	206,4	12	11,1
	inch	9.00	8.13		0.44
8"	mm	276,2	257,2	16	11,1
	inch	10.87	10.13		0.44

Gewindedichtungen (Flachdichtungen)

Gewicht ≈ kg	Gewinde BSP	Werkstoffe / Anwendung	Abmessungen ≈ mm			Mann Tek Code-Nr.
			D	d	s	
0,001	BSP ½"	PTFE weiss, massiv, durchgehend hart. Universell beständig.	20	13	2	auf Anfrage
0,001	BSP ¾"		26	19	2	1498-06
0,002	BSP 1"		33	24	2	1220-06
0,003	BSP 1¼"		42	34	2	1536-06
0,003	BSP 1½"		48	39	2	1196-06
0,004	BSP 2"		60	49	2	1052-06
0,007	BSP 2½"		76	63	2,5	1181-06
0,006	BSP 3"		88	77	3	1110-06
0,009	BSP 4"		114	100	3	1295-06
0,016	BSP 6"		164	150	3	1963-06
0,001	BSP ½"	Thermopac hell, hart. Speziell für heiße Öle bis 250° C sowie Heißwasser und Sattedampf bis 25 bar.	20	13	2	auf Anfrage
0,001	BSP ¾"		26	19	2	1498-25
0,002	BSP 1"		33	24	2	1220-25
0,002	BSP 1¼"		42	34	2	1536-25
0,003	BSP 1½"		48	39	2	1196-25
0,004	BSP 2"		60	49	2	1052-25
0,005	BSP 2½"		76	63	3	1181-25
0,009	BSP 3"		88	77	3	1110-25
0,013	BSP 4"		114	100	3	1295-25
0,016	BSP 6"		164	150	3	1963-25
0,001	BSP ½"	FPM/FKM (Viton®) schwarz, weich. Für aromatische Kohlenwasserstoffe und heiße Öle.	20	13	2	auf Anfrage
0,001	BSP ¾"		26	19	2	1498-01
0,002	BSP 1"		33	24	2	1220-01
0,002	BSP 1¼"		42	34	2	1536-01
0,003	BSP 1½"		48	39	2	1196-01
0,004	BSP 2"		60	49	2	1052-01
0,006	BSP 2½"		76	63	3	1181-01
0,008	BSP 3"		88	77	3	1110-01
0,014	BSP 4"		114	100	3	1295-01
0,016	BSP 6"		164	150	3	1963-01
0,001	BSP ¾"	Polyurethan blau, hoch abriebfest, ungiftig. Shorehärte ≈ 90°. Für alle Mineralöl- produkte und viele Lösungsmittel.	26	19	2	1498-09
0,001	BSP 1"		33	24	2	1220-09
0,001	BSP 1¼"		42	34	2	1536-09
0,002	BSP 1½"		48	39	2	1196-09
0,003	BSP 1¾"		54	44	2,5	auf Anfrage
0,003	BSP 2"		60	49	2	1052-09
0,005	BSP 2½"		76	63	2,5	1181-09
0,006	BSP 3"		88	77	3	1110-09
0,010	BSP 3½"		100	80	3	auf Anfrage
0,009	BSP 4"		114	100	3	1295-09
0,012	BSP 5" (Spez.Vs.)	140	124	3	auf Anfrage	
0,016	BSP 6"	164	150	3	1963-09	

PTFE

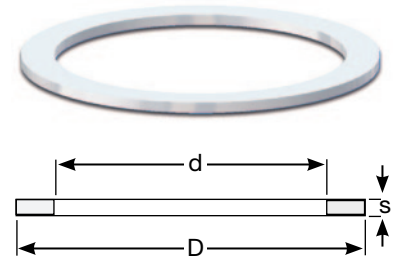

Thermopac

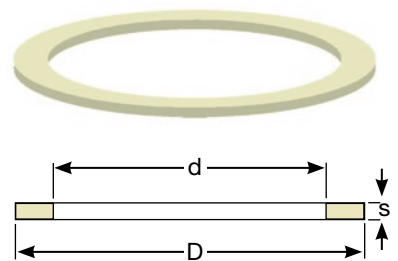

FPM/FKM (Viton®)

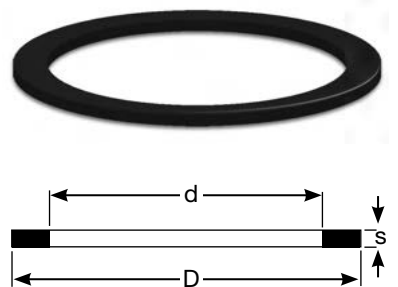

Polyurethan

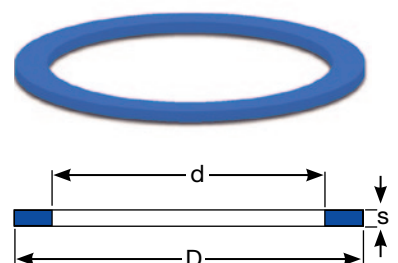

Gewindedichtungen
**Type TD/HBD/ViD/
 HyD/EPD und VD**
 siehe Katalogseiten 387 + 389

Viton® ist ein registrierter Markenname von DuPont, DuPont Elastomers.

O-Ring Materialien

Bezeichnung allg.	Handelsname	ISO 1629	ASTM 1418	Temp.-bereich °C		Anwendungsfelder
Nitril Butadien Kautschuk / Nitrilkautschuk	Buna N® Europrene N® Hycar® Nipol N® Perbunan®	NBR	NBR	-55	110	Mineralölprodukte / aliphatische Kohlenwasserstoffe (Benzin, Diesel, Öle, Petroleum, Propan, Butan). Tierische und Pflanzenöle/-Fette. Flammschutzmittel. Silikonöle und -Fette. Wasser bis 80° C.
Ethylen-Propylene-Diene (Monomer) Kautschuk	Dutral Keltan® Vistalon® Buna AP®	EPDM	EPDM	-55	120	Wasser, Heißwasser, Dampf, Bremsflüssigkeiten, Reinigungsmittel. Alkohole, Ketone, Kühlflüssigkeiten, Flammschutzhemmer auf Phosphatbasis, organische und inorganische Säuren und Basen. Nicht beständig gegen Mineralölprodukte.
Fluorelastomer	Fluorel® Technoflon® Viton®	FPM	FKM	-20	200	Mineralölprodukte und Fette. Aliphatische, aromatische und chlorierte Kohlenwasserstoffe, Benzin, Diesel, Flammschutzhemmer auf Phosphatbasis. Siliconöle und -fette, Säuren, Laugen.
Fluorsilikonkautschuk	—	MFQ	FVMQ	-60	200	Fluorsilikonkautschuk weist neben den typischen Eigenschaften des normalen Silikonkautschuks eine noch wesentlich verbesserte Beständigkeit gegenüber Ölen, Kraftstoffen und Lösungsmitteln auf. Dies gilt vor allem für aromatische und chlorierte Kohlenwasserstoffe und Alkohole.
Silikonkautschuk	Silastic® Silopren®	MVQ	VMQ	-60	200	Sehr hohe Hitzebeständigkeit und extreme Kältebeständigkeit, sehr gute Beständigkeit gegen Sauerstoff, Ozon, UV-Strahlen und Wettereinflüsse, sehr gute elektrische Isoliereigenschaften, physiologisch einwandfrei.
Hydrierter Acrylnitrilbutadien-Kautschuk	Therban® Tornac® Zetpol®	HNBR	HNBR	-35	120	Sehr gute Öl- und Benzinbeständigkeit wie bei NBR, jedoch höhere Temperaturbeständigkeit und Alterungs- und Witterungsbeständigkeit. Ausgezeichnete physikalische Eigenschaften auch bei hohen Temperaturen.
Butylkautschuk	Exxon Butyl® Polysar Butyl®	IIR	IIR	-55	100	Für O-Ringe weitgehend durch EPDM ersetzt. Gleiche Beständigkeit wie EPDM, etwas bessere Werte bei Gas-Permeation, jedoch für die Verwendung bei O-Ringen dem EPDM leicht unterlegen. Hervorragende Wetterbeständigkeit. Nicht beständig gegen Mineralölprodukte.
Perfluorkautschuk	CHEMRAZ® Kalrez® PERLAST®	FFPM	FFPM	-40	260	Größte chemische Beständigkeit aller elastischen Dichtungswerkstoffe, einschließlich organischer Säuren, Essigsäure, Benzoesäure, Ameisensäure.
Chloroprenkautschuk	Baypren® Neoprene®	CR	CR	-40	120	Beständig gegenüber Kühlmitteln, Ammoniak, Kohlendioxid, Freon, Siliconölen, Wasser, Bleichen, Natriumhydroxid, Alkohole, Chlor, Ozon, Pflanzenöle. Die Eigenschaften von CR ähneln denen von NBR. Die Mineralölbeständigkeit ist etwas geringer, die Alterungs-, Ozon-, Säuren und Alkalibeständigkeit ist jedoch ausgezeichnet.
Polyurethan Polyester- / Polyether- Urethan	Adiprene® Urepan® Polyurethan Desmopan®	AU EU PUR PU	AU EU	-40	100	Sehr gut geeignet für Mineralölprodukte aller Art, auch mit Armatengehalt. Besonders hohe mechanische Leistungsfähigkeit und gute Ozon- und Alterungsbeständigkeit. Nicht beständig resistent gegen Ester, konzentrierte Säuren und Laugen, Heißwasser über +50° C.
Polytetrafluorethylen		PTFE	PTFE	-200	260	Universelle Chemikalienbeständigkeit außer gegen flüssige Alkalimetalle und einige Fluorverbindungen. Sehr gute Gleiteigenschaften, geringer Verschleiß. Einsatz nur für statische Dichtungen. Hohe Temperaturbeständigkeit. PTFE ist physiologisch unbedenklich.
Perfluorethylenpropylen	FEP®	FEP/MVQ	FEP/VMQ	-60	200	Universelle Chemikalienbeständigkeit außer gegen flüssige alkalimetalle und einige Fluorverbindungen. Sehr gute Gleiteigenschaften, geringer Verschleiß. Einsatz nur für statische Dichtungen. Hohe Temperaturbeständigkeit. PTFE ist physiologisch unbedenklich.
		FEP/FPM	FEP/FKM	-20	200	
Perfluoralkoxy-Polymer	PFA®	PFA/MVQ	PFA/VMQ	-60	250	Universelle Chemikalienbeständigkeit außer gegen flüssige alkalimetalle und einige Fluorverbindungen. Sehr gute Gleiteigenschaften, geringer Verschleiß. Einsatz nur für statische Dichtungen. Hohe Temperaturbeständigkeit. PTFE ist physiologisch unbedenklich.
		PFA/FPM	PFA/FKM	-20	250	
Tetrafluoroethylen-Propylen Copolymer-Kautschuk	Aflas®	—	TFE / P	-25	200	Mineralölprodukte und Fette, Bremsflüssigkeiten, Kraftstoffe, Alkohole, Wärmeübertragungsmedien, Öle, Amine, Säuren, Laugen.

Hinweis: Die Spezifikationen basieren auf den Informationen unserer Dichtungslieferanten und veröffentlichten Publikationen der Dichtungstechnik und sind ohne Gewähr. Im Zweifelsfall bitte mit genauer Angabe des Mediums anfragen.

Vergleich NPT- und BSP-Gewinde

NPT (konisches Gewinde)

Die Abdichtung erfordert die Einhaltung der folgenden Grundregeln:

1. Verwenden Sie immer Dichtmittel (PTFE Tape oder Paste) und applizieren Sie dieses nur auf das Außengewinde. Bei Verwendung eines hydraulischen Dichtstoffes ist auf eine ausreichende Härtingszeit vor Druckbeaufschlagung zu achten.
2. Bei Verwendung von Tape das Außengewinde im Uhrzeigersinn wickeln, am ersten Gewindegang (offenes Ende der Kuppelung) beginnend – und der Laufrichtung des Gewindes folgend.
3. Bei der Verwendung von Dichtpaste sollte diese mit einem Pinsel aufgebracht werden. Dabei die Paste in alle Gewindegänge des Außengewindes einarbeiten.
4. Für wieder lösbare Verbindungen von zwei Gewindeteilen gleichen Materials sollte ein speziell geeignete Paste gewählt werden. Diese vermeidet das sogenannte 'Fressen'.
5. Für Verbindungen von Gewindeteilen aus unterschiedlichem Material (z.B. Stahl mit Aluminium) ist Standard-Dichtmittel (Tape oder Paste) ausreichend.
6. Für Größen bis 2" können sowohl Tape als auch Paste verwendet werden. Bei Tape sind im Normalfall vier Windungen ausreichend.
7. Für Größen ab 2½" wird die Gewindepaste empfohlen. Bei Verwendung von Tape sind acht Windungen meist ausreichend.
8. Für schwierig abzudichtenden Gewinde ist eine Kombination von Paste und anschließend Tape möglich.

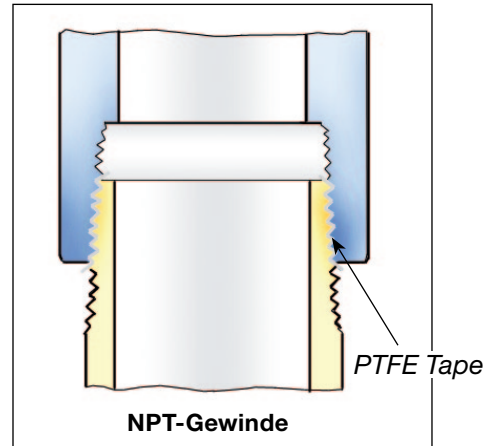

9. Für sehr schwierig abzudichtende Gewinde zuerst Gewindepaste, dann Gazebinde und abschließend Tape verwenden. Achtung: die entstehende Verbindung ist permanent, die Komponenten lassen sich meist nicht mehr voneinander trennen. Daher sollten zunächst alle anderen in Frage kommenden Abdichtungsmethoden versucht werden, bevor man diese Vorgehensweise wählt.
10. Zu hohe Anzugskräfte sind für die Abdichtung ebenso schädlich wie zu ein zu schwaches Anziehen.

Verschraubungen mit konischen Innen- und Außengewinden wie besitzen normalerweise keine stirnseitige Dichtfläche. Das aufgeschraubte Gewinde läuft fest, bevor das Ende des Gegengewindes abgedeckt ist. Dadurch ist eine Abdichtung mit Gewindedichtung nicht möglich. Die Gesamtlänge einer solchen Verbindung ist daher immer länger als bei einem Flachdichtungssystem gleicher Größe. Die Abdichtung erfordert Fachkenntnisse, saubere Arbeit und einen größeren Zeitaufwand. Eine Nachdichtung während des Betriebes ist nicht möglich. Eine erneute Montage erfordert die sorgfältige Säuberung von den in den Gewindegängen verquetschten Dichtmittelresten. Aus diesen Gründen sollten BSP-Parallelgewinde vorgezogen werden.

BSP (Parallelgewinde)

Einfache Abdichtung mit Flachdichtungen

Standard-Verschraubungen sind mit Parallelgewinde und stirnseitiger Dichtfläche ausgerüstet. Dadurch kann für aufgeschraubte Teile die gesamte Gewindelänge genutzt werden. Durch die kurze Baulänge ist eine bestmögliche Kraftübertragung gewährleistet.

Die in der Gewindehinterdrehung eingelegte Gewindedichtung kann nicht herausfallen. Einfaches Zusammenschrauben ermöglicht eine sichere Verbindung. Nachdichten während des Betriebes ist jederzeit möglich, genauso wie eine einfache, saubere Trennung. Dichtungstausch und erneute Montage erfordern keine Fachkenntnisse.

Aufgrund dieser Vorteile werden in den europäischen Normen für Schlauchverschraubungen meist Parallel-Gewinde mit Flachdichtungen vorgeschrieben.

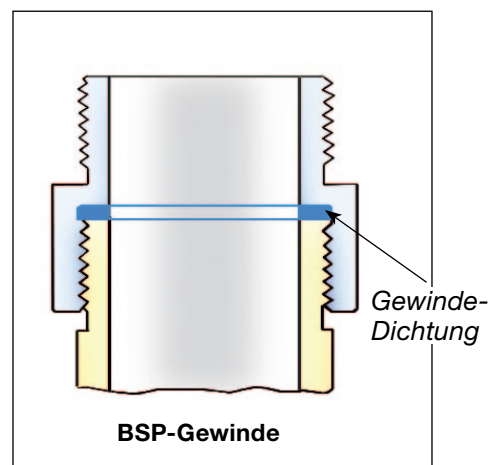

Anwendungshinweise für Mann Tek - Kupplungen

Diese Hinweise sind ergänzend zu den geltenden Standard Verladeprozessen zu verstehen.

DDC, DGC und DAC-Kupplungen sind speziell ausgelegt für den Transport von Flüssigkeiten und Gasen. Die verwendeten Materialien sowie die Dichtungen sollten schon vor der Installation als geeignet bestätigt sein. Bei bestehenden Zweifeln vergewissern Sie sich darüber.

Alle DDC, DGC und DAC-Kupplungen sind mit dem maximalen Betriebsdruck gekennzeichnet, der nicht überschritten werden darf. Bei sorgfältigem Gebrauch und regelmäßiger Wartung ist eine sichere und fehlerfreie Anwendung über viele Jahre gewährleistet.

Wartungsanleitungen sind auf Anfrage erhältlich. Die Lebensdauer und Wartungszyklen sind stark von den Einsatzbedingungen abhängig. Die Anzahl der Kuppelvorgänge, Höhe der Drücke, Verunreinigungen usw. aber vor allem der sorgfältige Umgang mit den Kupplungen haben einen hohen Einfluss. Die folgenden Informationen zeigen Ihnen die richtigen Maßnahmen für die Pflege der Produkte.

Tägliche Sichtkontrolle

Alle Mutterteile sind vor dem täglichen Gebrauch einer sorgfältigen Kontrolle zu unterziehen. Sehen Sie nach, ob die Kupplung frei von Verschmutzung oder Fremdkörpern ist. Überprüfen Sie die drei Rollen auf offensichtliche Schäden. Kontrollieren Sie die Dichtungen auf Beschädigung (beispielsweise auf Einschnitte, Abscherungen oder Gummireste, die aus dem Kolben heraus schauen).

Überprüfen Sie ob das integrierte Drehgelenk freigängig ist. Achten Sie beim Aufkuppeln darauf, ob Undichtigkeiten festzustellen sind und ob sich die Kupplung leicht zu kuppeln ist. Jedes Vaterteil am Tankfahrzeug ist ebenfalls sorgfältig auf Verschmutzung, Beschädigungen und Dichtigkeit zu kontrollieren.

Auf- und Entkuppeln

a) Mutterteil (Schlauch/Verladearm-Seite): Vergewissern Sie sich vor dem Kuppeln, dass alle relevanten Absperrventile auf der Schlauchseite geschlossen sind und kein Pumpendruck an der Kupplung anliegt.

b) Vaterteil (Tank/Fahrzeugseite): Alle Absperrventile hinter dem Vaterteil müssen vollständig geöffnet sein.

c) Nehmen Sie die Kupplung mit der Schlauchleitung und richten Sie beides zum Vaterteil aus. Unterstützen Sie die Schlauchleitung zur Entlastung mit einer Hand, dies erleichtert das Aufsetzen der Kupplung. Während des Aufkuppelns ist es vorteilhaft, wenn das Mutterteil von allen äußeren Kräften entlastet ist. Sobald die Verbindung komplett hergestellt ist und das Mutterteil in die Endposition eingerastet ist, werden alle Kräfte aufgenommen, die ein ausbalancierter Verladearm oder eine Schlauchleitung verursachen. Die Handgriffe dienen dem Herstellen der Verbindung und haben keine weitere Funktion.

d) Ist das Mutterteil entsprechend entlastet, lässt es sich einfach auf das Vaterteil aufsetzen. Die 3 Rollen lassen sich in allen 3 Ausrichtungen spätestens nach einer 120 Grad Drehung mit leichtem Druck einfach durch die Nuten im Vaterteil führen.

e) Bei fortfahrender Unterstützung der Schlauchleitung dreht man das Mutterteil um 100 Grad im Uhrzeigersinn. Zu Beginn der Drehung gibt es einen leichten Widerstand. Dieser ist abhängig vom Gegenruck, der am Vaterteil anliegt. Höherer Druck erfordert einen größeren Kraftaufwand um die Verbindung herzustellen.

Nach besagter 100-Grad-Drehung fühlt man die Kupplung in die Endposition einrasten. Bitte nicht weiterdrehen! Durch weiteres Drehen erhöht man weder die Festigkeit der Verbindung noch öffnet man das Ventil weiter. Es führt möglicherweise nur zur unnötigen Beschädigung der Kupplung. Die Kupplung ist nun geöffnet und der Verladevorgang kann beginnen.

f) Die Schaltreihenfolge der Ventile und Pumpen soll Ihren gewohnten Handhabungsabläufen entsprechen. Vorzugsweise wird das Absperrventil auf der Fahrzeugseite hinter dem Vaterteil noch vor dem Aufkuppeln geöffnet, da eingeschlossene Flüssigkeit ein Kuppeln unmöglich machen kann. Das Absperrventil auf der Schlauchseite (Seite des Mutterteils) wird üblicherweise *nach* dem Kuppeln geöffnet.

g) Entkuppeln Sie die Kupplung in um-

gedrehter Reihenfolge. Bevor mit dem Entkuppeln begonnen wird, sollten alle Absperrventile geschlossen und die Pumpen ausgeschaltet werden. Müssen die Pumpen für andere Anwendungen weiterlaufen, ist die Strömung durch die Absperrventile zu unterbrechen und nicht durch das Entkuppeln des Mutterteils. Das Absperrventil auf der Schlauchseite ist vorzugsweise zuerst zu schliessen.

h) Entlasten Sie die Schlauchleitung und drehen Sie das Mutterteil ungefähr 100 Grad gegen den Uhrzeigersinn. Bei der Verladung von Flüssigkeiten mit höherem Dampfdruck ist in der Endposition ein leichter „Plopp“ zu spüren; dies ist normal. Bitte nicht weiterdrehen! Weiteres Drehen löst weder die Verbindung mehr noch erhöht man die Dichtigkeit des Ventiles. Es führt möglicherweise nur zur unnötigen Beschädigung der Kupplung.

i) Bei weiterer Entlastung der Schlauchleitung lässt sich das Mutterteil leicht vom Vaterteil abziehen. Ein kleinerer Widerstand kann entstehen, wenn sich zwischen den Ventiltellern ein leichtes Vakuum bildet. Durch leichte Schwenkbewegungen der Schlauchleitung wird das Abziehen des Mutterteiles erleichtert.

j) Verwahren Sie die Schlauchleitung geschützt vor mechanischen Beschädigungen. Lassen Sie das freie Ende der Schlauchleitung nicht achtlos auf den Boden fallen und verschließen Sie die Kupplungsöffnung mit dem dafür vorgesehenen Schutzstopfen. Dies verlängert die Lebensdauer der Kupplung.

k) Stellen Sie sicher, dass auch das Vaterteil mit der dafür vorgesehenen Schutzkappe verschlossen wird und der Sicherungsstift eingerastet ist.

l) Verwenden Sie zum Auf- und Entkuppeln ausschließlich die dafür vorgesehenen Handgriffe; sie sind speziell dafür ausgelegt. Sollte die Kupplung schwergängig sein oder sich in anderer Art und Weise nicht kuppeln lassen liegt wahrscheinlich ein Fehler vor. Vor dem weiteren Gebrauch sollte die Ursache dafür herausgefunden werden, wenden Sie sich an den zuständigen Sicherheitsbeauftragten. Auf keinen Fall sollte Gewalt angewendet werden, dies kann zu schweren Schäden an den Kupplungen führen und somit ein Sicherheitsrisiko darstellen.

Wartungshinweise zu Mann Tek-Kupplungen

Wir empfehlen die Verwendung von Blindkappen und -stopfen.

Tägliche Sichtprüfung:

1. Kupplungsoberfläche sauber und nicht korrodiert
2. O-Ring im Mutterteil, richtiger Sitz in der Nut
3. Drehgelenk im Mutterteil gängig
4. Vater- und Mutterteil äußerlich unbeschädigt, keine Anzeichen für Undichtigkeit
5. Rollen im Mutterteil, unbeschädigt und leicht drehbar

Instruktionen für die sachgemäße Installation und Wartung

DDC, DAC und DGC-Kupplungen sind für einen störungsfreien Betrieb in einer Vielzahl verschiedener Anwendungen und Prozessparameter ausgelegt.

Die korrekte Installation und eine sorgfältige Handhabung der Kupplungen gewährleisten einen zuverlässigen und sicheren Betrieb.

Regelmäßige und angemessene Wartung sind notwendig und sorgen ebenfalls für sichere und zuverlässig funktionierende Bauteile über die gesamte Lebensdauer.

Sicherheitsanforderungen

Bevor die Kupplung installiert wird, sollten einige grundlegende Dinge geklärt sein. Insbesondere die Eignung der Materialien für Ihren speziellen Einsatzfall muss ausreichend sichergestellt sein. Wichtige Angaben zur Kupplung, wie beispielsweise Gehäusematerial, Dichtungswerkstoff und zulässiger Betriebsdruck finden Sie auf dem Typenschild. Eine Querschnittszeichnung mit entsprechender Stückliste stellen wir auf

Anfrage gerne zur Verfügung. Mann Tek unterstützt Sie gerne bei der Auswahl des geeigneten Materials für Ihre Anwendung. Unsere Empfehlungen basieren auf veröffentlichten Beständigkeitslisten sowie eigenen Erfahrungswerten in zahlreichen praktischen Anwendungen. Sollten weiterhin Unklarheiten bestehen oder sollten Sie unsicher sein, fragen Sie bitte! Insbesondere wenn Sie die Kupplungen ausserhalb des Standardtemperaturbereiches (-20°C bis +80°C) einsetzen, lassen Sie sich die Eignung der ausgewählten Kupplung noch einmal gesondert bestätigen.

Wenn Sie bereits Mann Tek -Kupplungen für eine spezielle Anwendung einsetzen, ist der Einsatz in einer anderen Anwendung nicht automatisch gegeben. Die Eignung der Materialien ist von vielen Parametern abhängig. Sollten Sie die Kupplung für eine andere Anwendung einsetzen wollen als ursprünglich spezifiziert wurde, kann es Sinn machen, sich die Eignung für die neue Anwendung noch einmal explizit von Mann Tek bestä-

tigen zu lassen. Beachten Sie, dass in die Eignungsbewertung alle Produkte eingehen müssen, die durch die Kupplungen geleitet werden, auch Reinigungsmittel. Neben der technischen Eignung sollte selbstverständlich auch überprüft werden, ob bestehende Vorschriften und Sicherheitsanforderungen erfüllt werden. Spezielles Augenmerk sollte dabei auf die Druckstufe, Sicherheitsfaktoren und die Position der nächsten Absperrvorrichtungen und Sicherheitsventile im Leitungssystem gelegt werden.

Inbetriebnahme

Der korrekte Einbau der DDCouplings, DACouplings und DGCouplings ist entscheidend für sichere und zufriedenstellende Handhabung. Es muss sichergestellt werden, dass der Einbau der DDCouplings, DACouplings und DGCouplings andere Ausrüstungsteile (z. B. Absperrventile, Überlaufventile, usw.) nicht in ihrer Funktion beeinträchtigt oder selbst beeinträchtigt wird.

Bevor die Kupplung per Flansch oder Gewinde an die angrenzenden Baugruppen (z. B. Schlauch, Verladearm, Tank, usw.) angeschlossen wird, vergewissern Sie sich, dass die Kupplung und insbesondere die Anschlüsse frei von Schmutz oder sonstigen Fremdkörpern sind. Alle Verbindungen sind mit geeignetem Werkzeug und ohne übermäßigem Kraftaufwand herzustellen. Anschließend ist mit einer Druckprüfung bei 1,5-fachem Betriebsdruck die Festigkeit der Verbindung und die Dichtigkeit nachzuweisen. Alle Dichtungsmaterialien für die dauerhafte Verbindung müssen für die Anwendung geeignet sein und mindestens den Auslegungsparametern der Kupplungen entsprechen.

Beim Einbau der DDC, DGC und DAC-Kupplungen in eine neue Leitung oder an einen neuen Tank, stellen Sie sicher, dass diese frei von Grat und Spänen sind, die ansonsten durch die Kupplung geleitet werden könnten. Sofern der angeschlossene Schlauch oder Verladearm die einzige leitende Verbindung darstellt, ist zu prüfen ob die elektrische Leitfähigkeit des Gesamtsystems den Bestimmungen entspricht. Es wird besonders empfohlen angeschlossene Verladearme auszubalancieren. Dabei ist das Gewicht der Kupplung und ggf. des Mediums zum Kuppelzeitpunkt in die Auslegung mit einzubeziehen. Gewöhnlich werden bei der Auslegung beide Zustände, mit und ohne Medium, betrachtet.

Jede Kupplung ist so ausgelegt, dass sie mäßige Lasten aufnehmen kann und dennoch gut zu kuppeln ist. Extreme Zug- und Seitenlasten verursachen Fehlpositionierung und damit erschwertes Kuppeln und Handtieren. Dauerhaft hohe Belastungen führen zu erhöhtem Verschleiß und kürzeren Serviceintervallen. Bei nicht ergriffenen Gegenmaßnahmen ist mit einer Schädigung der Kupplung und möglicherweise von angrenzenden Bauteilen bis hin zum Versagen der Verbindung zu rechnen. Dies bedeutet unter Umständen hohe Folgekosten für Umwelt- und Personenschäden.

Wenn DDC, DGC oder DAC-Kupplungen an Schlauchleitungen zum Einsatz kom-

men ist die Schlauchlänge so festzulegen, dass eine einfache Handhabung gewährleistet ist. Die Schlauchleitung sollte so ausgelegt sein, dass nicht das ganze Schlauchgewicht von der Verbindung oder dem Bediener getragen werden muss. Für geeignete Gewichtsentlastung ist zu sorgen. Die Schläuche sollten ausreichend lang sein um die Anschlüsse bequem erreichen zu können und den minimalen Biegeradius des Schlauches nicht zu unterschreiten. Es empfiehlt sich der Einbau von Abreisskupplungen zum Schutz des gesamten Verladesystems gegen unzulässige Belastung durch äussere Kräfte, z. B. durch ungewolltes Wegrollen eines Tankwagens. Ferner müssen ausreichende Maßnahmen gegen elektrostatische Aufladungen getroffen werden, speziell wenn mit höheren Durchflussgeschwindigkeiten (für Kraftstoffe oberhalb von ca. 5 m/s) zu rechnen ist.

Sind alle oben beschriebenen Massnahmen ausreichend eingehalten sollte ein Funktionstest zur Abnahme des Systems durchgeführt werden. Das Mutterteil (hose unit oder coupler) sollte leicht anzuschließen gehen ohne mit anderen Komponenten zu kollidieren. Denken Sie daran, dass mit höherem Gegendruck im Vaterteil auch der Kraftaufwand zum aufkuppeln steigt. Weitere Einzelheiten entnehmen Sie bitte den Anwendungshinweisen für Mann Tek-Kupplungen.

Wartung

Alle DDC, DGC und DAC-Kupplungen sind einer täglichen Sichtprüfung zu unterziehen. Bei Anzeichen auf Beschädigung oder Schwergängigkeit müssen dem Sicherheitsverantwortlichen umgehend gemeldet werden. Kupplungen in nicht einwandfreiem Zustand sind außer Betrieb zu nehmen, andernfalls besteht die Gefahr weiterer Beschädigungen und der Totalausfall.

Mann Tek-Kupplungen sind derart ausgeführt, dass alle normalen Verschleißteile in entsprechenden Wartungskits enthalten sind. Für normale Anwendungen, bei denen das Material nicht oder nur unwesentlich durch das geförderte Produkt angegriffen wird, ist die Kupp-

lung nach der regulären Wartung wieder voll einsatzbereit.

Wir empfehlen die Kupplung einmal jährlich einer kompletten Überprüfung bzw. Wartung zu unterziehen. Verschiedene Anwendungen führen zu einer erhöhten Abnutzung beispielsweise durch chemischen Abtrag oder besonderen Umwelteinflüssen. Dies sollte zu verkürzten Wartungsintervallen führen. In extremen Fällen empfehlen wir die Serviceintervalle auf 3 Monate zu verkürzen und die Ventilteller sowie die Elastomerdichtungen vorsorglich auszutauschen. Alle im Wartungskit enthaltenen Teile sind ebenfalls zu überprüfen. Bei Bedarf, jedoch spätestens nach einem Jahr sind diese Wartungsteile ebenfalls auszutauschen. Treten bei den kurzen Wartungsintervallen keine Besonderheiten auf, so kann der Zeitraum jederzeit nach Bedarf angepasst werden.

Es sind komplette Wartungsanweisungen mit bildlichen Darstellungen für alle DACouplings, DDCouplings und DGCouplings in allen Größen erhältlich. Diese Anweisungen zeigen die Wartungsschritte sowie die benötigten Werkzeuge und Wartungskits. DACouplings, DDCouplings und DGCouplings sind wartungsfreundlich gestaltet. Einige Mann Tek Partner sind ausgebildet und als Wartungsbetrieb von Mann Tek Kupplungen anerkannt. Mann Technik AB führt gern die Wartung an Ihren DACouplings, DDCouplings und DGCouplings in unserer Werkstatt aus. Wir bieten auch gerne eine umfassende Ausbildung für Servicetechniker an, entweder bei Ihnen vor Ort oder an unserem Standort in Schweden.

Mann Tek Kupplungen dürfen nur von ausgebildetem Personal gewartet werden.

Der Wiederverkäufer von Mann Tek Kupplungen ist dafür verantwortlich, dass diese Information dem Anwender zugänglich gemacht wird. Versteht der Anwender die Sprache nicht, ist der Wiederverkäufer verantwortlich dafür, eine Übersetzung bereitzustellen, die dem Anwender verständlich ist.

Durchflussdiagramm (Druckverlustkurve) für DDC

Testmethode nach STANAG 3756, Annex E

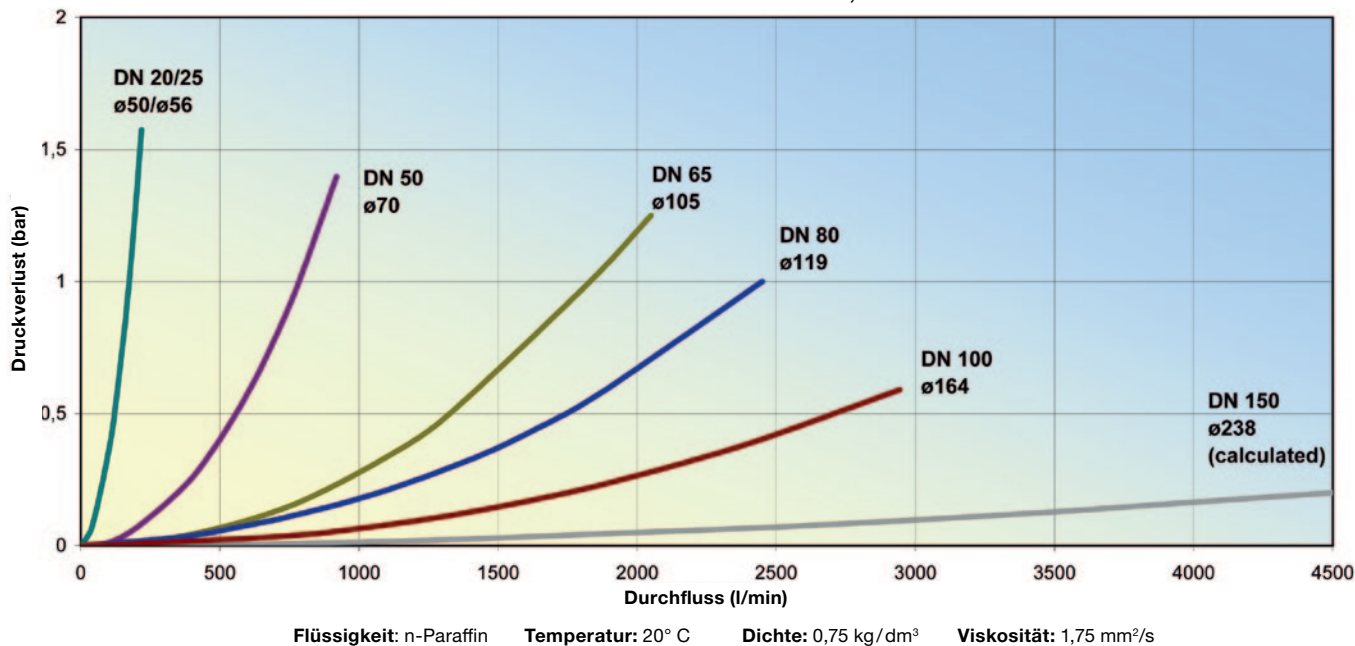

Messung des Druckverlustes

Testmethode nach STANAG 3756, Annex E

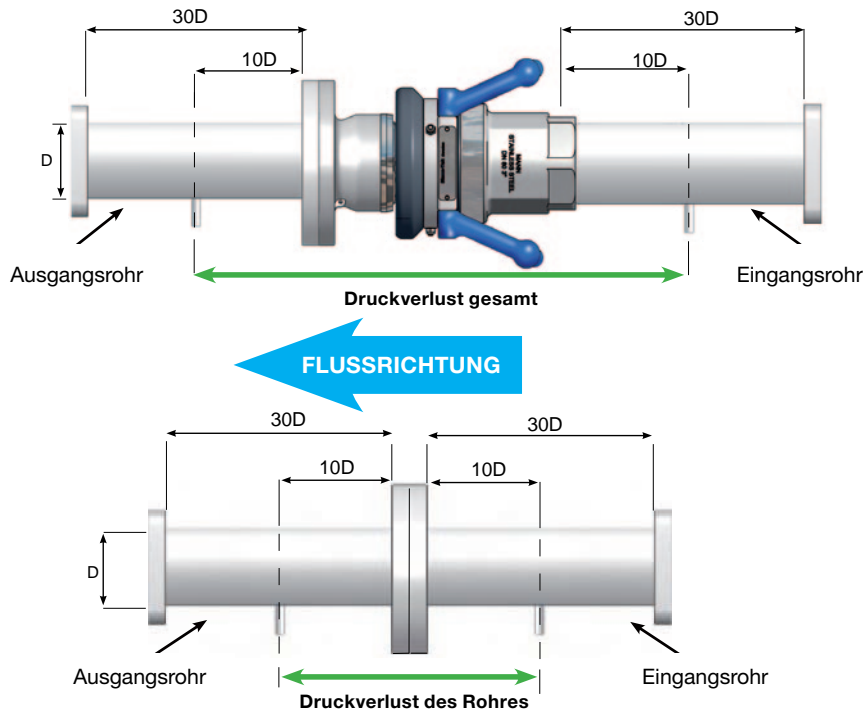

$$\text{Pressure Drop DDCoupling} = \Delta P$$

$$\text{Druckverlust Mann Tek DDC-Kupplung} = \text{Druckverlust gesamt} - \text{Druckverlust des Rohres}$$

Funktionsprinzip von Mann Tek Trockenkupplungen

Kuppeln

Mutterkupplung aufsetzen und drehen
- gekuppelt
- voller Durchfluss

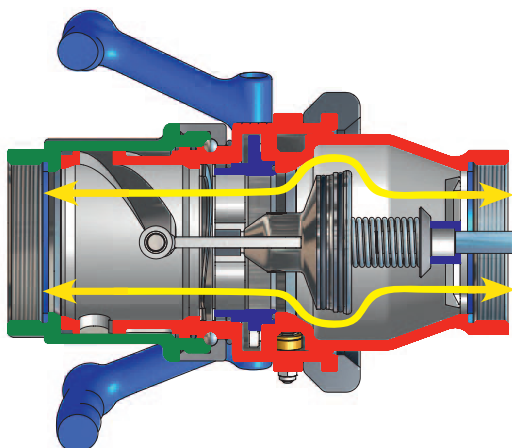

Entkuppeln

Mutterkupplung drehen und abziehen
- entkuppelt
- Medienfluss gestoppt

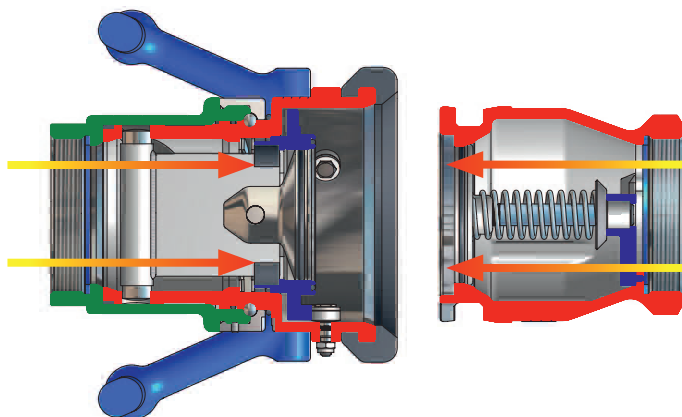

Bei der Verbindung von DDC-Trockenkupplungen wird das Schlauchteil (Mutterteil) über das Festteil (Vaterteil) geschoben.

Die drei Rollen im Mutterteil greifen in die Aussparungen des Vaterteils.

Zum Kuppeln wird das Mutterteil im Uhrzeigersinn gedreht. Nach 15° sind Mutter- und Vaterteil fest verbunden.

Durch eine weitere Drehung um 100° werden über eine Wendelnut beide Ventile in das Vaterteil bewegt, so dass der Durchfluss freigegeben wird.

Bei einer Drehung gegen den Uhrzeigersinn wird der Durchfluss wieder gesperrt, und die Teile können entkuppelt werden.

Die Vorteile von durchdachtem Design:

● **Zeitersparnis**

Schnelle Verbindung, Schlauch und Rohrsystem müssen nicht entleert werden

● **Einfache Handhabung**

An- und Abkuppeln: selbsterklärend

● **Wirtschaftlich**

Kein Produktverlust von Medien beim Kuppeln und Entkuppeln

● **Sicher**

Das Ventil öffnet nur wenn beide Kuppelungsteile fest miteinander verbunden sind

● **Umweltfreundlich**

Kein unerwünschter Austritt von Medien

● **Zuverlässigkeit**

robuste Bauweise - lange Lebensdauer bei ordnungsgemäßer Verwendung



Reparaturservice

Um den Gesundheits- und Sicherheitsvorschriften zu entsprechen muss allen zurückgesandten Ventilen eine Reinigungserklärung beigelegt werden sowie ein Datenblatt des zuletzt verwendeten Produktes (auch des Reinigungsmittels).

Reinigungserklärung

Wir bestätigen, dass die folgenden Kupplungen/Ventile vor dem versenden gereinigt wurden und frei von gesundheitsgefährdenden Stoffen sind:

Anzahl: _____

Code-Nr.: _____

Serien-Nr.: _____

Anzahl: _____

Code-Nr.: _____

Serien-Nr.: _____

Anzahl: _____

Code-Nr.: _____

Serien-Nr.: _____

Anzahl: _____

Code-Nr.: _____

Serien-Nr.: _____

JA NEIN

Frei von allen Flüssigkeiten _____

Mit Luft ausgeblasen _____

Kupplung/Ventil demontiert _____

Das letzte bekannte Produkt mit welchem die Kupplung/das Ventil in Kontakt war:

EU-/CAS-/UN-Nummer:

Datenblatt des zuletzt

verwendeten Produktes JA NEIN

beiliegend: _____

Name/Adresse der Firma:

Unterschrift:

Firmenstempel:



Produktinformationen



DDCouplings®

Dry Disconnect Couplings.
(Trockenkupplungen)

1" bis 8", PN 16 – PN 25.

Aluminium, Messing/Rotguss, Edelstahl
und PEEK. Weitere auf Anfrage.

Nach NATO Standard STANAG 3756.



DGCouplings® (Englisch)

Dry Gas Coupling.
(Trockenkupplungen für Flüssiggas)

1" bis 4", PN 25. Edelstahl, weitere auf Anfrage.



DACouplings® (Englisch)

Dry Aviation Couplings.
(Trockenkupplungen für Flugfeld-Refueller)

2½", PN 10. Gehäuse Aluminium.

Nach ISO 45, MS 24484, NATO STANAG 3105,
British Aerospace Spec. 2C14.



Sampling, Vent or Drain Unit (Englisch)

Entlüftungs- und Entwässerungseinheit
Edelstahl.



FFBall Valves (Englisch)

Full Flow Ball Valves.
(Kugelhähne / 2-Wege-Kugelhähne für Tankwagen)

2" bis 4", PN 10, Aluminium.



Swivel Joints (Englisch)

¾" bis 10", PN 10 – PN 25.

Aluminium, Messing/Rotguss, Edelstahl.
Weitere auf Anfrage.

Anschluss: BSP, NPT.

Flansch Anschluss (DIN, ANSI/ASA e.t.c.)



SBCouplings

Safety Breakaway Couplings.
(Abreißkupplungen/Nottrennkupplungen)

Industrie- und Marineversion mit Bruchbolzen

1" bis 12", PN10/25. Aluminium, Messing, Edelstahl.

Version mit Kabelauslösung

2" bis 12", PN10/25. Edelstahl.

Branchen-Informationen



Offshore
& Marine



Gas (LPG)

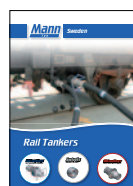

Kesselwagen

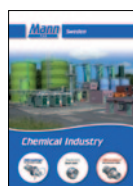

Chemische
Industrie



Tankwagen



Militär



Container

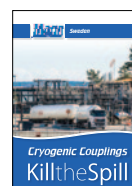

Cryogenische
Kupplungen

Mann Tek Firmeninfo



Generelle Information
zu Mann Technik AB,
Produkte und Branchen.

Zulassungen



Qualitätssicherung,
Zulassungen/Zertifikate und
Konformitätserklärung.

Service



Anleitungen
zu Bedienung,
Wartung und
Reparatur.

Kontakt

ELAFLEX

ELAFLEX HIBY GmbH & Co. KG

Schnackenburgallee 121
22525 Hamburg / Germany

Tel. +49 (040) 540 00 50
Fax +49 (040) 540 00 567
E-Mail info@elaflex.de
Internet www.elaflex.de

Mann Tek

Mann Technik AB

Strandvägen 16
SE-542 31 Mariestad / Sweden

Tel. +46 501 39 32 00
Fax +46 501 39 32 09
E-Mail sales@mann-tek.se
Internet www.mann-tek.com

APS

APS Industrie-Technik GmbH

Bergstr. 8
30539 Hannover-Bemerode / Germany

Tel. +49 (0511) 54 22 44 9-0
Fax +49 (0511) 52 10 08
E-Mail info@aps-industrietechnik.de
Internet www.aps-industrietechnik.de

