



# SMP

SELBSTANSAUGENDE KREISELPUMPEN  
AUS PP MIT MAGNETKUPPLUNG



# SMP

Selbstansaugende, magnetgekuppelte Kunststoff-Kreiselpumpen

**Gehäuse- und Laufradwerkstoffe:** PP  
**Elastomerwerkstoffe:** EPDM, FKM (z. B. Viton®)  
**Gleitlagerwerkstoffe:** Kohle/Al<sub>2</sub>O<sub>3</sub>

Die Baureihe SMP ist speziell für den selbstansaugenden Betrieb konzipiert. Sie ist besonders geeignet, wenn die Pumpe aus einem tiefer gelegenen Behälter ansaugen muss und die Saugleitung mit Luft gefüllt ist. Die Motorkraft wird berührungslos und verschleißfrei über eine Magnetkupplung durch die geschlossene Gehäusewandung (Spalttopf) hindurch auf das Pumpenlaufrad übertragen.

## LEISTUNGSÜBERSICHT

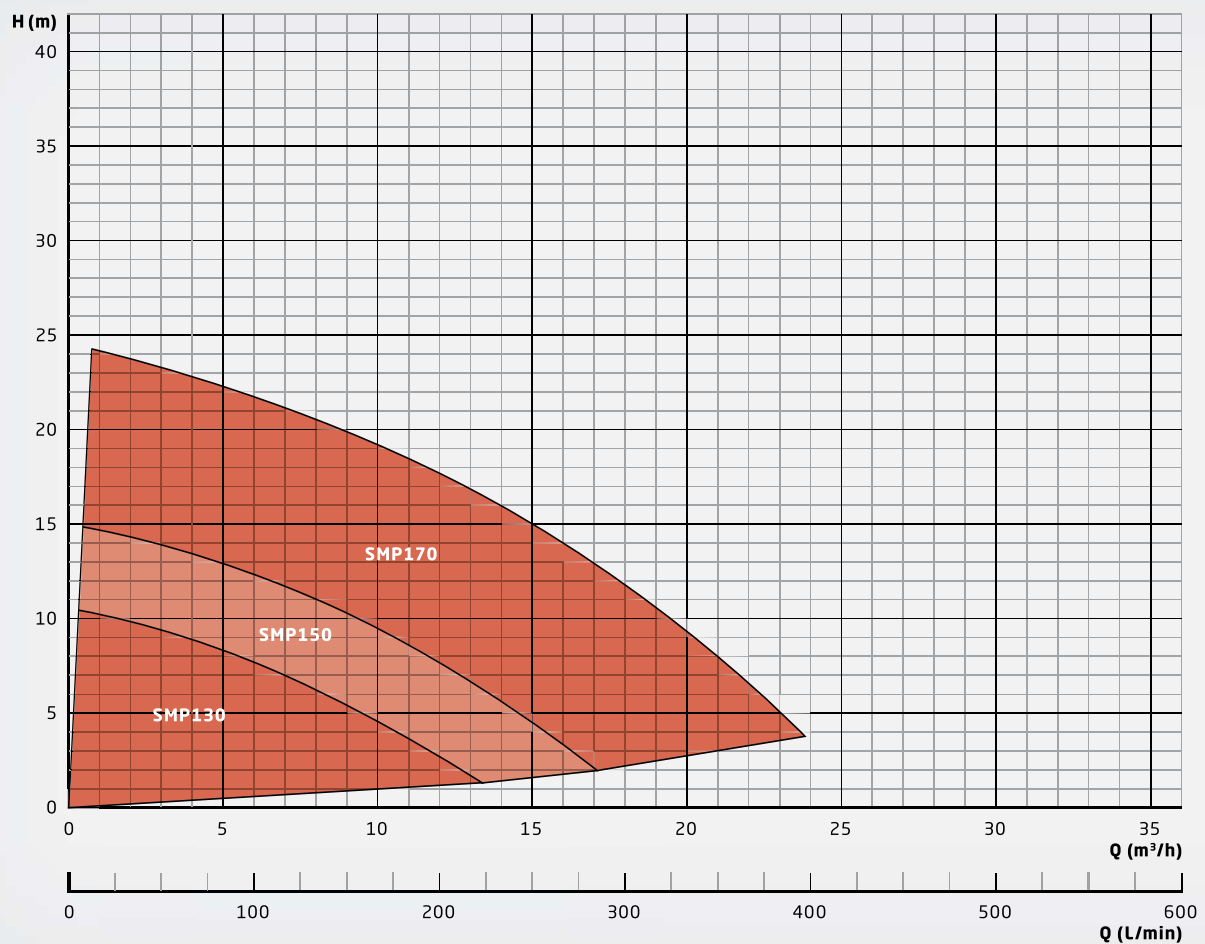

**Vorteile:**

- + Ansaughöhen bis zu 7 m (je nach Baugröße)
- + Hermetisch dicht und absolut leakagefrei, da ohne Wellendichtung
- + Optimal einsetzbar für toxische, umweltgefährdende und aggressive Medien

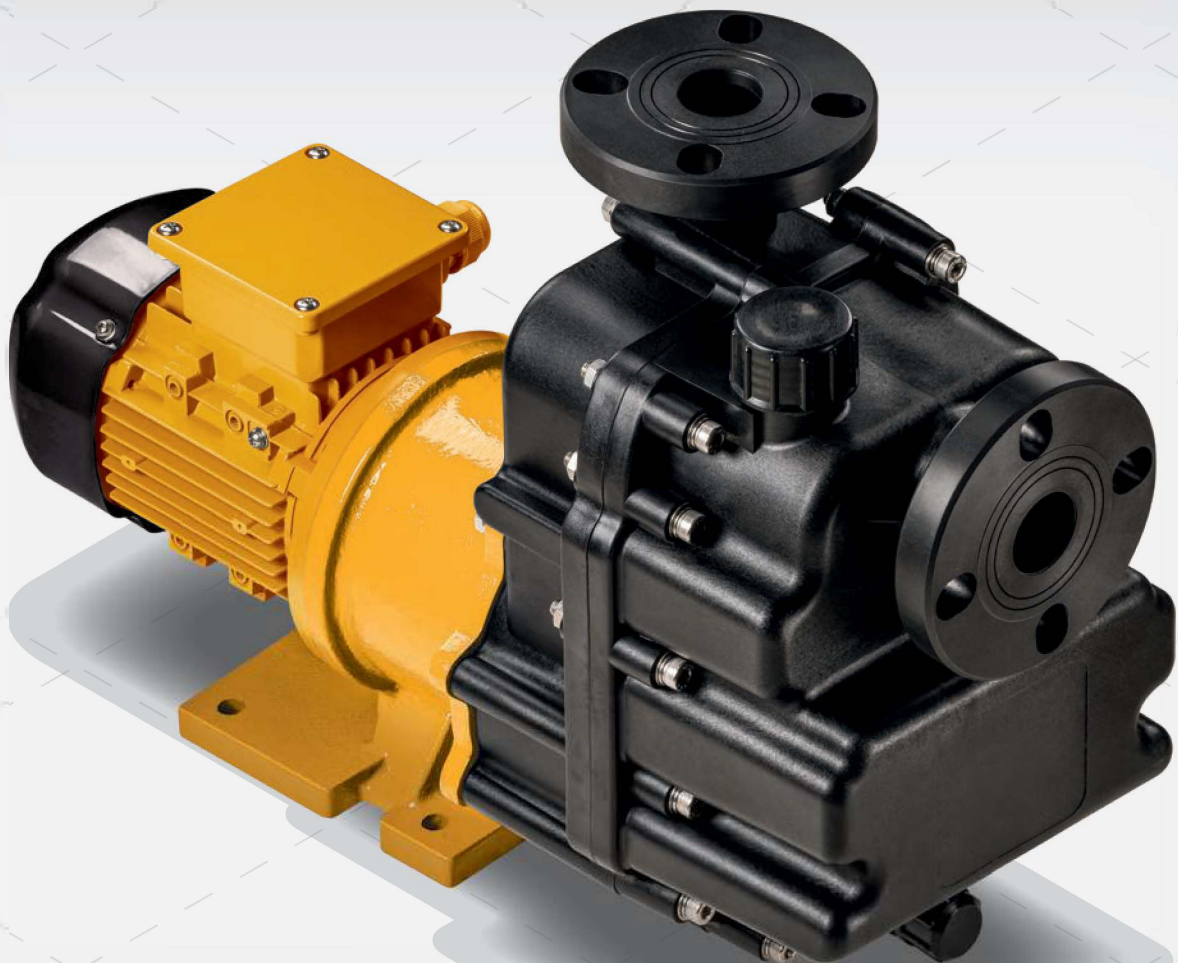



# SMP

Selbstansaugende, magnetgekuppelte Kunststoff-Kreiselpumpen

## BESCHREIBUNG

<b>Ausführung</b>	Chemikalienfeste, einstufige Kunststoff-Kreiselpumpe in Blockbauweise, mit Magnetkupplung, selbstansaugend
<b>Merkmale</b>	<ul style="list-style-type: none"><li>· Hermetisch dicht und absolut leakagefrei, da prinzipbedingt ohne Wellendichtung</li><li>· Berührungsloser Magnetantrieb</li><li>· Alle medienberührten Teile aus hochwertigem, korrosionsbeständigem Kunststoff PP-GF</li><li>· Standardmäßig mit Flansch- und Gewindeanschlüssen</li><li>· Universell einsetzbar, kompakt und leise</li><li>· Korrosionsfeste Lackierung</li><li>· Alle Schrauben aus Edelstahl V4A (1.4571)</li></ul>
<b>Einsatzbereiche</b>	<p>Förderung von Säuren, Laugen oder anderen korrosiven, gesundheitsschädlichen oder toxischen Flüssigkeiten in Anwendungen, bei denen die Pumpe über dem Flüssigkeitsniveau installiert werden muss und eine hermetisch dichte Pumpe gefordert ist.</p> <p><b>Zum Beispiel in den folgenden Anwendungen:</b></p> <ul style="list-style-type: none"><li>· Galvanotechnik und Oberflächenbeschichtung</li><li>· Nasschemische Prozesse in der Halbleitertechnik, Solarzellenproduktion und Leiterplattenherstellung</li><li>· Abwasser- und Frischwasseraufbereitung</li><li>· Labor- und Medizintechnik</li><li>· Umwelttechnik, Abgasreinigung, Gaswäscher</li><li>· Batterieherstellung, Energiespeicher</li><li>· High Purity Anwendungen, VE-Wasser, Reinstwasser</li></ul>

## AUSFÜHRUNG

### **lieferbare Werkstoffe**

- Gehäuse: PP
- Elastomere: FKM, EPDM
- Gleitlagerpaarung: Kohle/Al<sub>2</sub>O<sub>3</sub>

### **Standard-Motoren** (ab Lager lieferbar)

- Drehstrommotoren: 0230 /Y400 V-3ph 50 Hz, 0265 /Y460 V-3ph. 60 Hz, IP 55, Isol.-Kl. F, auch mit Kaltleiter
- Alle Drehstrommotoren ab 0,75 kW haben Energieeffizienzklasse IE3
- Wechselstrommotoren (bis 1,1 kW: 230 V-lph, 50/60 Hz, IP 55, Isol.-Kl. F)
- ATEX-Motoren in Temperaturklasse T3

### **Sondermotoren** (auf Anfrage lieferbar)

- Sonderspannungen und -frequenzen
- Drehstrommotoren mit integriertem Frequenzumrichter
- ATEX-Motoren mit druckfester Kapselung und Temperaturklasse T4
- 4-polige Motoren mit Drehzahl 1450 U/min bei 50 Hz
- UL- und (SA-Ausführungen
- Sonderschutzarten, z & IP 65
- Sonderisoliationsklassen, z & Tropenisolationen
- Mehrbereichsspannung, z & 220-290 / 380-500 V, 50 Hz;  
220-332 / 380-575 V, 60 Hz
- Gleichstrommotoren (DC oder BLDC)

### **Einsatzbedingungen**

- Maximale Fördermenge der Baureihe: 23 m<sup>3</sup>/h
- Maximale Förderhöhe der Baureihe: 24 m
- Temperatur des Fördermediums 0 bis 80 °C (PP)
- Umgebungstemperatur von -10 bis 40 °C, höhere Temperaturen auf Anfrage möglich
- Anpassung der Pumpen an Medien mit hohen Dichten (bis zu 2,0) möglich



# SMP

Selbstansaugende, magnetgekuppelte Kunststoff-Kreiselpumpen

## KENNLINIEN SMP 130

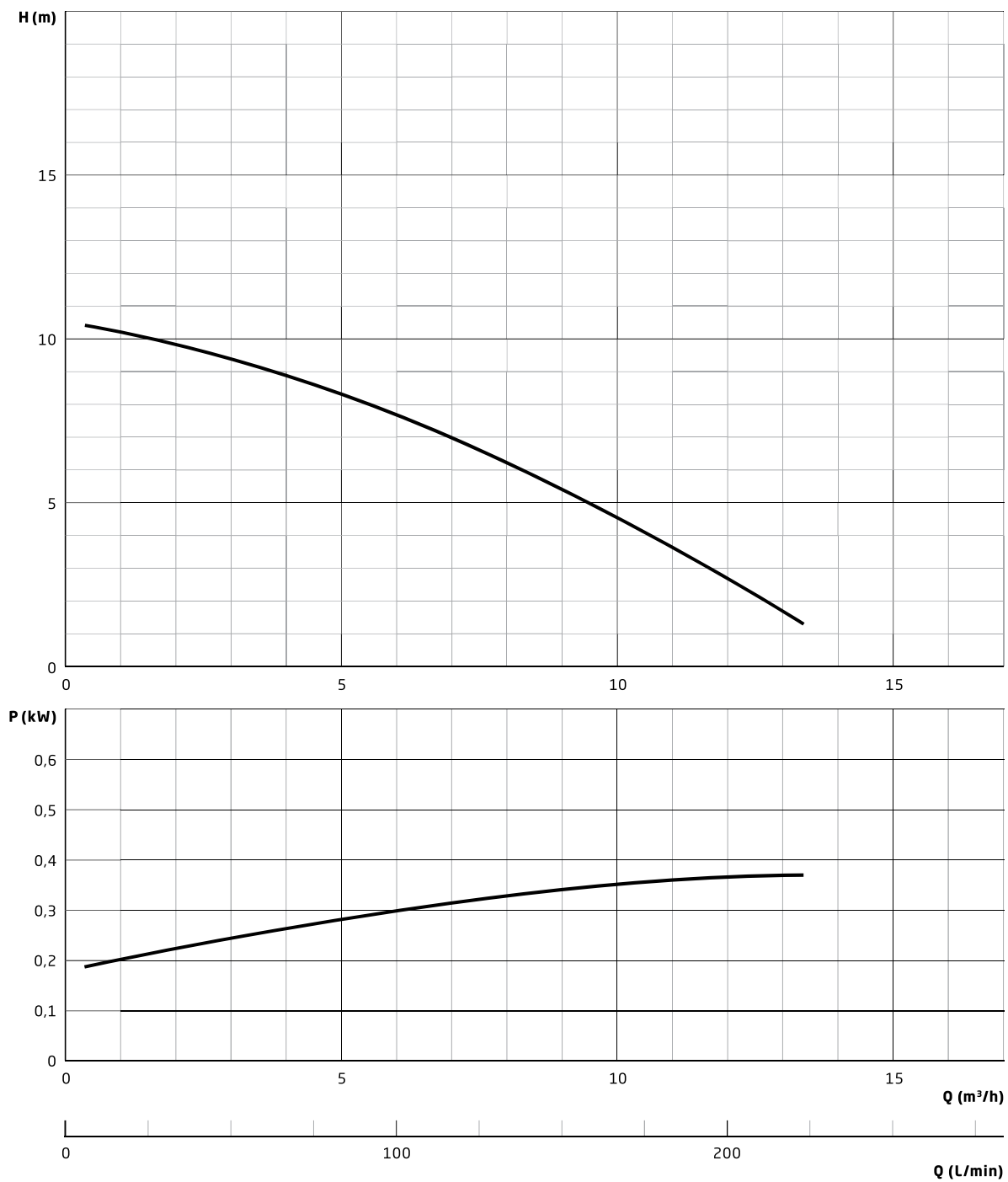

## KENNLINIEN SMP 150

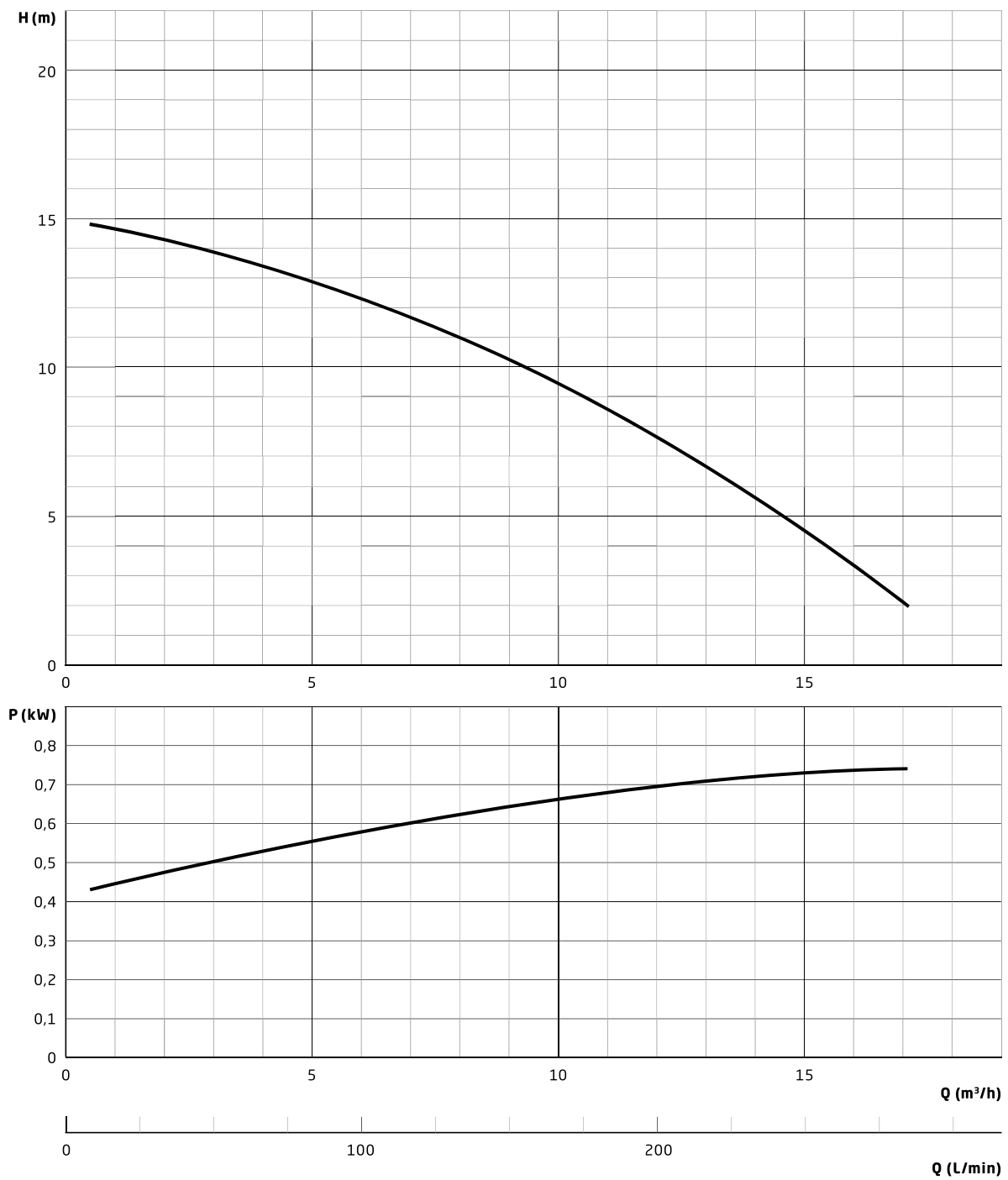



# SMP

Selbstansaugende, magnetgekoppelte Kunststoff-Kreiselpumpen

## KENNLINIEN SMP 170

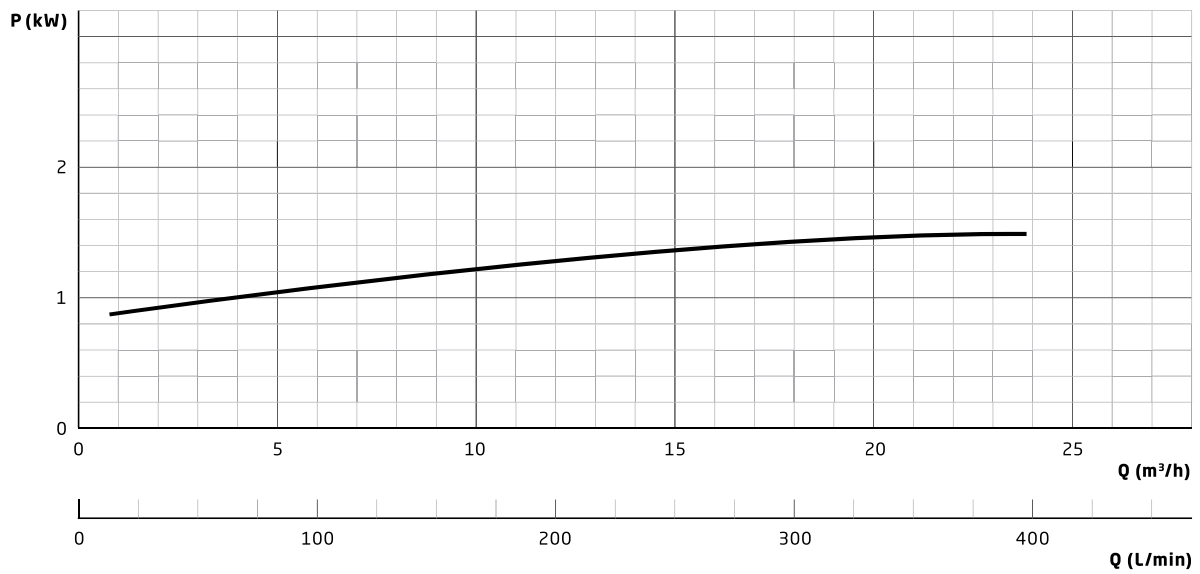
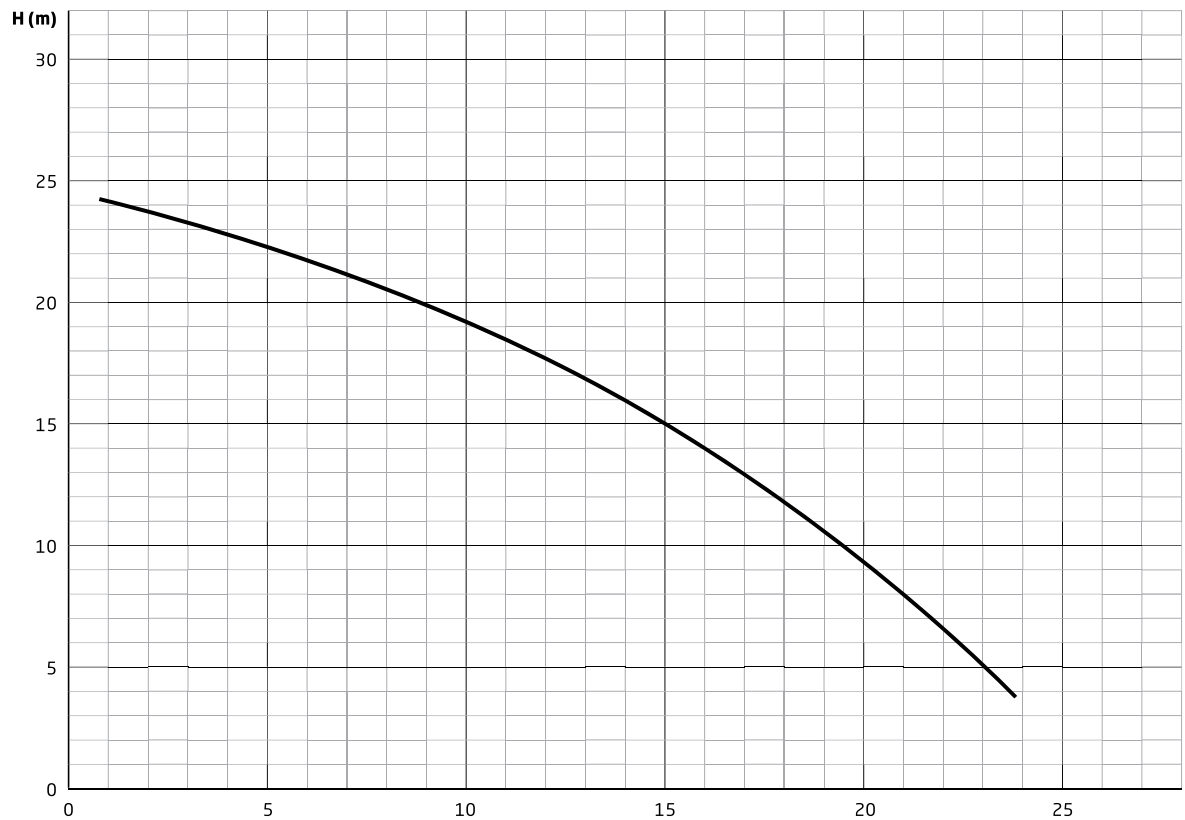



## ANSAUGVERHALTEN SMP 130 / SMP 150 / SMP 170

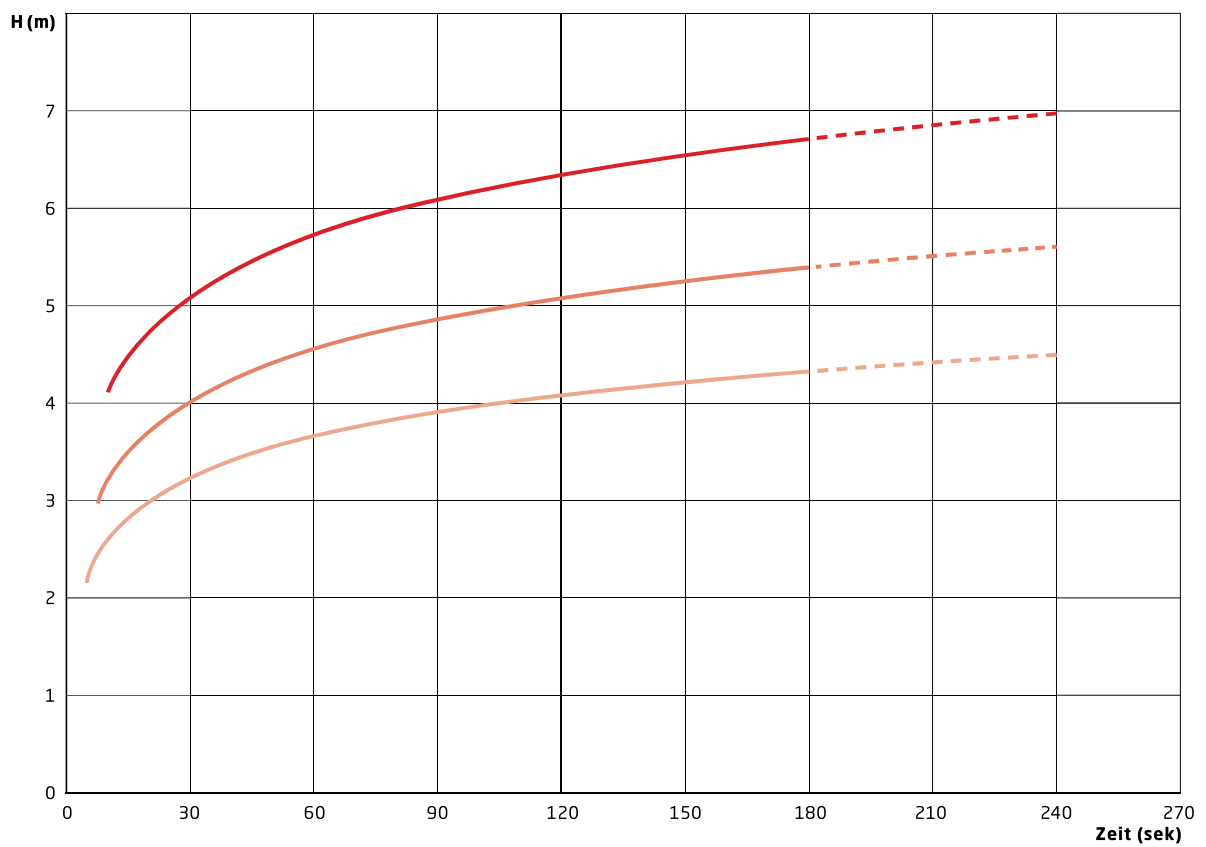

Anmerkung: bei Wasser 20°C, Dichte 1,0 kg/m<sup>3</sup>, Saugleitung d=DN



# SMP

Selbstansaugende, magnetgekuppelte Kunststoff-Kreiselpumpen

## ABMESSUNGEN

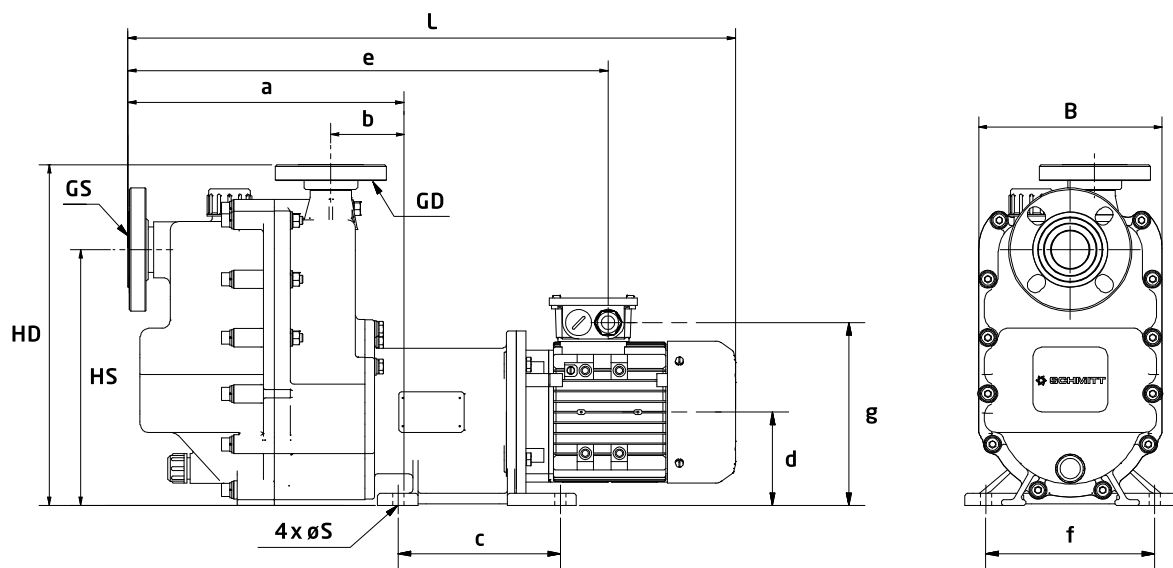

Typ	GS		GD		L (mm)	B (mm)	HD (mm)	HS (mm)	øS (mm)	a (mm)	b (mm)	c (mm)	d (mm)	e (mm)	f (mm)	g (mm)
	Gewinde	DN	Gewinde	DN												
130	G1½"	40	G1½"	40	588	226	391	285	12	309	96	130	115	471	130	200
150	G1½"	40	G1½"	40	636	226	391	285	12	309	96	130	115	475	130	220
170	G2"	50	G1½"	40	749	226	420	315	12	340	90	200	115	592	208	225

## ZUBEHÖR

Für alle SCHMITT-Pumpen gibt es ein umfassendes Zubehörprogramm, mit dem der Anschluss der Pumpen in Ihre Anlage erleichtert wird:

- Flanschadapter
- Schlauchanschlüsse
- Anschweißstutzen für Edelstahl-Rohrleitungen
- Reduzier- bzw. Erweiterungsadapter
- Schraubadapter auf NPT-Gewinde
- Saugkörbe für Tauchpumpen
- Verlängerungsrohre für Tauchpumpen

## ERSATZTEILE

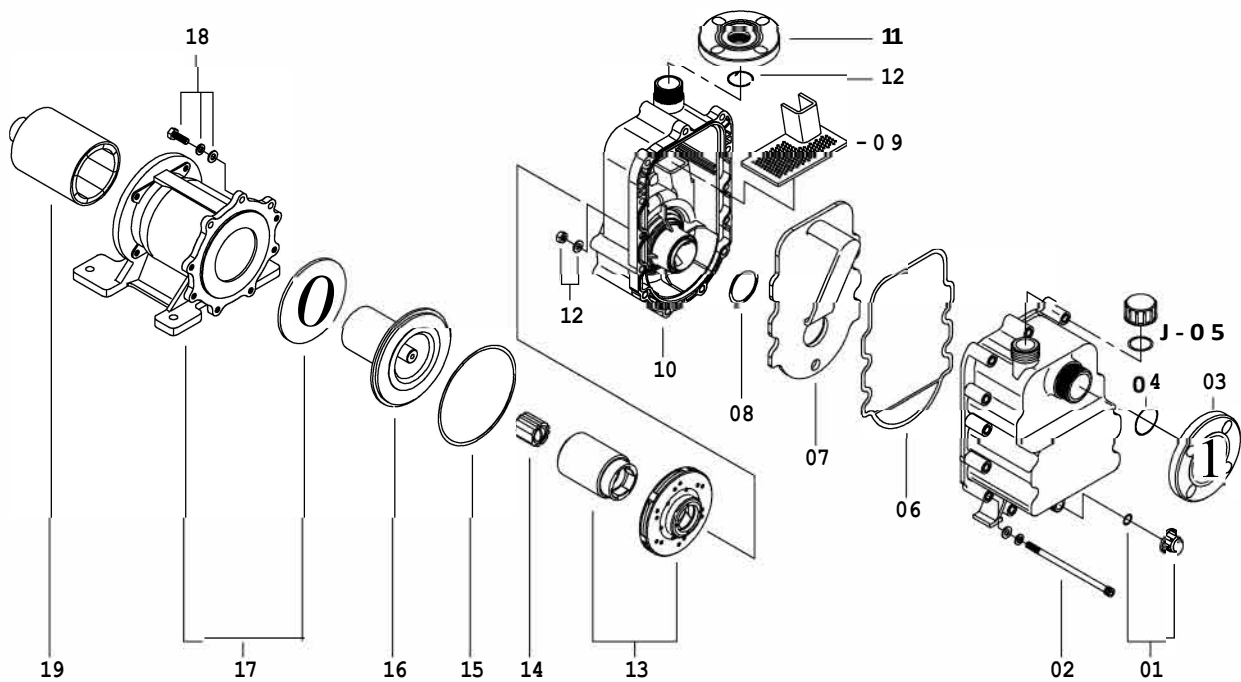

Position	Bezeichnung
01	Ablasskappe
02	Innensechskantschraube
03	Flansch
04	O-Ring
05	Einfüllkappe+ O-Ring
06	Gehäusedichtung
07	Trennwand
08	O-Ring
09	Filter
10	hinteres Pumpengehäuse

Position	Bezeichnung
11	Flansch
12	O-Ring
13	Laufgrad
14	Lagerbuchse
15	O-Ring
16	Spalttopf
17	Flansch
18	Sechskantschraube
19	Außenmagnet



**SCHMITT-Kreiselpumpen GmbH & Co.KG** Einsteinstraße 33  
76275 Ettlingen, Deutschland  
Telefax: +49 (0)7243 5453-22  
E-Mail: sales@schmitt-pumpen.de

**Der direkte Draht:**

Telefon: +49 (0)7243 5453-0

**APS Industrie-Technik GmbH**  
Bergstraße 8  
30539 Hannover  
Telefon: +49 (0)511 54 22 44 9-0  
Telefax: +49 (0)511 52 10 08  
E-Mail: info@aps-industrietechnik.de  
www.aps-industrietechnik.de



**[www.schmitt-pumpen.de](http://www.schmitt-pumpen.de)**

Änderungen, die dem technischen Fortschritt dienen, behalten wir uns vor.  
Maße und Leistungsangaben unverbindlich.

Stand 02 / 2020